

# Clásicas

*Классические гитары*



A

Alhambra®  
GUITARRAS





# CLÁSICAS

## Классические гитары

<b>Profesional / Профессиональные</b>	<b>4</b>
José Miguel Moreno	4
José María Vilaplana	6
Mengual & Margarit	8
Luthier Aniversario	10
Línea Profesional	12
Premier	14
<b>Concierto / Концертные</b>	<b>16</b>
Serie 11 / Серия 11	16
Serie 10 / Серия 10	18
Serie 9 / Серия 9	20
Serie 8 / Серия 8	22
<b>Conservatorio / Консерватория</b>	<b>24</b>
Serie 7 / Серия 7	24
Serie 6 / Серия 6	26
Serie 5 / Серия 5	28
Serie 4 / Серия 4	30
<b>Estudio / Студенческие</b>	<b>32</b>
Iberia	32
Serie 3 / Серия 3	34
Serie 2 / Серия 2	36
Serie 1 / Серия 1	38
Nature	40

# Profesional / Профессиональные

Интеллигентность, знание, опыт, превосходная древесина и решимость двигаться вперёд - вот необходимые ингредиенты, используемые при разработке этой гитары. Модель Jose Miguel Moreno показывает, что совершенству нет предела.

Эта модель атежора лос mayores avances de la moderna construcción de guitarras de la firma.

Basándose en la larga tradición de la guitarrería española, apuestan por una sonoridad, potencia y respuesta instrumental capaz de satisfacer a los concertistas de nivel más exigentes. Aquellos que buscan un sonido moderno, de increíbles prestaciones sonoras, a la vez que un instrumento elegante y con claros signos de alta distinción, aciertan plenamente con su elección.

El guitarrista disfrutará y el público agradecerá enormemente ese altísimo nivel de claridad, potencia y equilibrio puestos al servicio de una buena interpretación.

Знания, опыт, превосходная древесина и решимость двигаться вперёд - вот необходимые ингредиенты, используемые при разработке этой гитары. Модель Jose Miguel Moreno показывает, что совершенству нет предела.

Эта модель впитала в себя лучшие достижения современного гитаростроения фабрики Alhambra.

Основываясь на традициях испанской гитары, мы сделали ставку на тембр, мощность звука и артикуляционную атаку при звукоизвлечении, способные удовлетворить требования самых взыскательных гитаристов. Инструмент создан для музыкантов, которые ищут современное звучание с невероятными тональными характеристиками, и в то же время, инструмент элегантный, с яркими признаками благородного тембра.

Исполнитель насладится игрой, а публика будет благодарна за чёткость, мощность и сбалансированность звучания.

## MEDIDAS / РАЗМЕРЫ

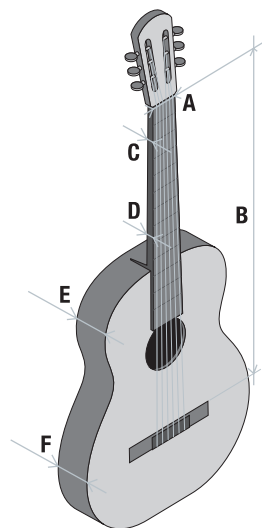

**JMM  
Серия C  
(250)**

<b>A</b>	52
<b>B</b>	650
<b>C</b>	21,5
<b>D</b>	23,5
<b>E</b>	100
<b>F</b>	106

## VARETAJE / ПРУЖИНЫ

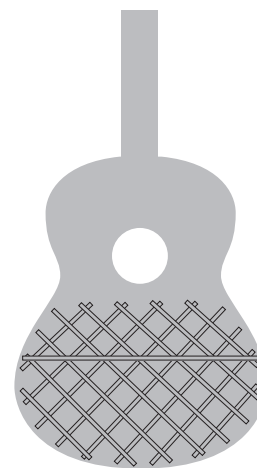

**Lattice**

## DESCRIPCIÓN BÁSICA / ОСНОВНЫЕ ХАРАКТЕРИСТИКИ

TAPA / ВЕРХНЯЯ ДЕКА // CALIDAD / КЛАСС ДРЕВЕСИНЫ	Cedro macizo / Массив кедр (Thuja Plicata) // "AAA"
AROS Y FONDO / ЗАДНЯЯ ДЕКА, ОБЕЧАЙКА	Palosanto de India macizo / Массив палисандра (Dalbergia Latifolia)
MANGO / ГРИФ	Cedro. Reforzado con ébano. Ergoneck / Кедр. Усилен черным деревом. Ergoneck (Cedrela Odorata)
DIAPASÓN / НАКЛАДКА ГРИФА	Ébano / Черное дерево (Diospyros Crassiflora) 20 Trastes / 20 Ладов
CLAVIJERO / КОЛКОВАЯ МЕХАНИКА	Exagon
SILLETA / ПОРОЖКИ	Hueso / Кость
BARNIZ / ЛАК	Brillo (Goma-laca en tapa) / Глянцевый (Шеллак на верхней деке)
CUERDAS / СТРУНЫ	Royal Classics Sonata X-Forté 

Nos reservamos el derecho de introducir cambios sin previo aviso / Мы оставляем за собой право вносить изменения без предварительного уведомления.



# Profesional / Профессиональные

Analizar el pasado e investigar en el presente para mejorar el futuro, es una de las máximas generales que Guitarras Alhambra aplica en la construcción de sus instrumentos.

Este modelo de guitarra es el resultado de una larga investigación en la que el camino recorrido llega a un destino en el que la inversión en tiempo, esfuerzo y paciencia se ve recompensada por el logro que supone poder ofrecer un extraordinario modelo de guitarra.

La noble tradición de construcción de guitarras, con la escuela de Antonio de Torres como ejemplo y guía, es la base de este instrumento que resume lo mejor de lo antiguo y lo moderno de la guitarrería española.

Belleza sonora, resultado del proceso de barnizado tradicional a muñequilla (goma-laca), paleta tímbrica inagotable, comodidad máxima, equilibrio sonoro y gran proyección, son algunas de las características que el concertista de nivel podrá apreciar. Sin duda, la mejor compañera de viaje de un concertista internacional.

Анализируя прошлое и исследовать в настоящем, чтобы улучшить будущее, вот один из основных принципов, которые Alhambra Guitarras использует при создании своих инструментов.

Модель Vilaplana NT является результатом длительного процесса исследования, в ходе которого наши усилия и терпение вознаграждаются возможностью предложить Вам эту уникальнейшую гитару.

Благородная традиция создания гитар, со школой Антонио де Торреса в качестве примера и руководства, является основой изготовления этого инструмента. Гитара обобщает лучшее за всю историю испанского гитаростроения.

Красота звучания достигается использованием традиционной французской финишной отделки лака (шеллак). Бесконечная палитра тембральных оттенков, особенный комфорт при игре, идеальный баланс регистров и максимальная длина звука, лишь некоторые из особенностей, которые оценят концертные исполнители.

Без всякого сомнения, эта гитара - лучший компаньон артиста международного уровня!

## MEDIDAS / РАЗМЕРЫ

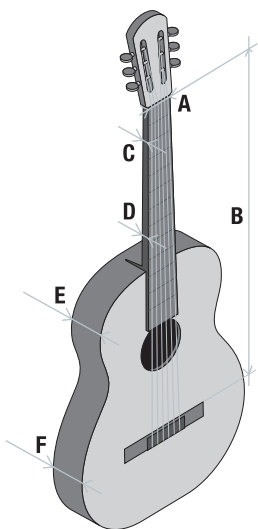

JMV Серия NT (260)	
A	52
B	650
C	21,5
D	23,5
E	100
F	106

## VARETAJE / ПРУЖИНЫ

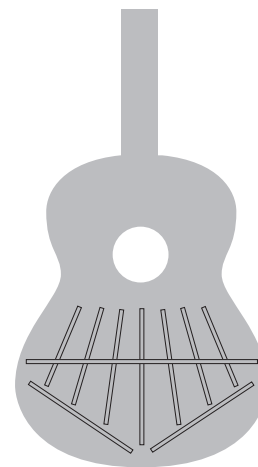

Vilaplana NT

## DESCRIPCIÓN BÁSICA / ОСНОВНЫЕ ХАРАКТЕРИСТИКИ

TAPA / ВЕРХНЯЯ ДЕКА // CALIDAD / КЛАСС ДРЕВЕСИНЫ	Cedro macizo / Массив кедр (Thuja Plicata) // "AAA"
AROS Y FONDO / ЗАДНЯЯ ДЕКА, ОБЕЧАЙКА	Palosanto de India macizo / Массив индийского палисандра (Dalbergia Latifolia)
MANGO / ГРИФ	Cedro. Reforzado con ébano. Ergoneck / Кедр. Усилен черным деревом. Ergoneck (Cedrela Odorata)
DIAPASÓN / НАКЛАДКА ГРИФА	Ébano / Черное дерево (Diospyros Crassiflora) 20 Trastes / 20 Ладов
CLAVIJERO / КОЛКОВАЯ МЕХАНИКА	Schaller Grand Tune Classic Hauser (BB)
SILLETA / ПОРОЖКИ	Hueso / Кость
BARNIZ / ЛАК	Brillo (Goma-laca en tapa) / Глянцевый (Шеллак на верхней деке)
CUERDAS / СТРУНЫ	Royal Classics Sonata X-Forté

Nos reservamos el derecho de introducir cambios sin previo aviso / Мы оставляем за собой право вносить изменения без предварительного уведомления.



# Profesional / Профессиональные

Maderas nobles trabajadas a mano con cuidado y paciencia dan como resultado una guitarra que representa un escalón más en los modelos de gama alta profesional y concertística de Guitarras Alhambra.

Su facilidad de pulsación, agarre perfecto de mano izquierda, ductilidad, potencia y eficacia en la emisión sonora, convierten a este modelo en un perfecto instrumento para iniciarse en el desarrollo de una carrera artística de concierto. Además, se adapta a las exigencias de cada guitarrista con dos configuraciones claramente diferenciadas.

La exigente selección de las maderas e inteligente trabajo realizado en torno a la tapa y aquellos elementos principales de la guitarra, se traducen en una bella sonoridad y hacen de ella un instrumento de gran calidad y con una garantía enorme de duración y fiabilidad.

Благородная отборная древесина, обработанная вручную с особой осторожностью и терпением, воплощена в модели Mengual & Margarit. Эта гитара представляет собой шаг вперед среди профессиональных концертных моделей Alhambra.

Легкость в атаке звука, превосходный хват левой руки, управляемость, энергия и мощность звука делают эту модель идеальной для начала концертной карьеры. Две возможные конфигурации гитары смогут удовлетворить требования каждого гитариста.

Тщательный отбор древесины, проработанная конструкция верхней деки и её основные элементы, привели к рождению гитары с богатым красочным звуком. Всё это делает модель Mengual & Margarit высококачественным инструментом с гарантией долговечности и надёжности.

## MEDIDAS / РАЗМЕРЫ

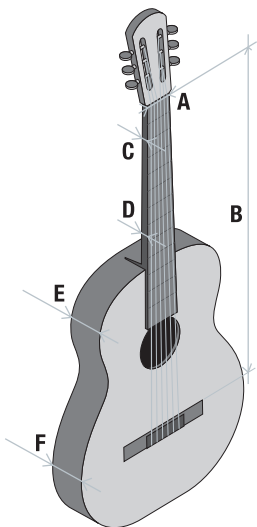

Серия С, Серия NT  
(270, 280)

A	52
B	650
C	21,5
D	23,5
E	100
F	106

## VARETAJE / ПРУЖИНЫ

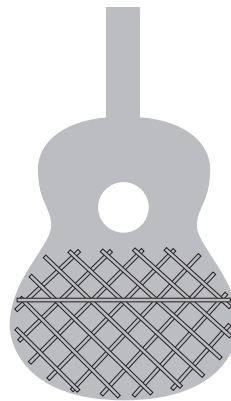

Серия С (270)  
Lattice

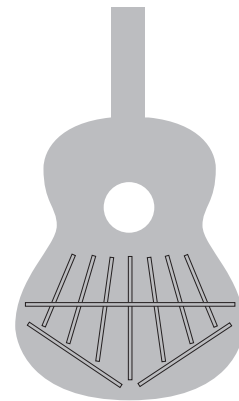

Серия NT (280)  
Vilaplana NT

## DESCRIPCIÓN BÁSICA / ОСНОВНЫЕ ХАРАКТЕРИСТИКИ

TAPA / ВЕРХНЯЯ ДЕКА // CALIDAD / КЛАСС ДРЕВЕСИНЫ	Cedro macizo / Массив кедра ( <i>Thuja Plicata</i> ) // "AAA"
AROS Y FONDO / ЗАДНЯЯ ДЕКА, ОБЕЧАЙКА	Palosanto de India macizo / Массив индийского палисандра ( <i>Dalbergia Latifolia</i> )
MANGO / ГРИФ	Cedro. Reforzado con ébano. Ergoneck / Кедр. Усилен черным деревом. Ergoneck ( <i>Cedrela Odorata</i> )
DIAPASÓN / НАКЛАДКА ГРИФА	Ébano / Черное дерево ( <i>Diospyros Crassiflora</i> ) 20 Trastes / 20 Ладов
CLAVIJERO / КОЛКОВАЯ МЕХАНИКА	Schaller Grand Tune Classic Hauser (BB)
SILLETA / ПОРОЖКИ	Hueso / Кость
BARNIZ / ЛАК	Brillo (Goma-laca en tapa) / Глянцевый (Шеллак на верхней деке)
CUERDAS / СТРУНЫ	Royal Classics Sonata

Nos reservamos el derecho de introducir cambios sin previo aviso / Мы оставляем за собой право вносить изменения без предварительного уведомления.





# Profesional / Профессиональные

Extraordinaria guitarra de fuerte personalidad estética.

La bella y exquisita madera de ziricote perfectamente trabajada y ensamblada en el cuerpo de la guitarra, dota al instrumento de una inusual belleza.

Su cómodo mango, ayudará al guitarrista a sentirse ágil y seguro en cualquier posición incluso en los saltos más arriesgados. La técnica de construcción aplicada a este instrumento, ha logrado que posea una pulsación cómoda y eficaz en cualquier registro de potencia sonora.

Su riqueza armónica unida a la perfecta afinación, convierten este modelo en un perfecto aliado para el guitarrista profesional que desee presentar sus virtudes interpretativas en cualquier auditorio o sala de conciertos.

Экстраординарная гитара с исключительной эстетической индивидуальностью.

Красивая и изысканная древесина зирикоте идеально обработана и придаёт нижней деке и обечайке необычайно красивый вид.

Удобный гриф позволяет гитаристу играть быстро и безопасно даже при самых рискованных переставках. Уникальная технология создания этого инструмента позволяет сохранять комфортное и разнообразное звукоизвлечение во всех регистрах и при любой силе звука.

Богатство гармонии в сочетании с отличной настройкой делают эту модель идеальной для профессионального гитариста, который хочет показать свою технику и мастерство в концертном зале.

## MEDIDAS / РАЗМЕРЫ

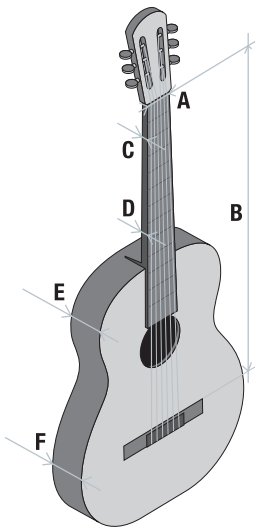

Luthier Aniversario (826)	
A	52
B	650
C	21,5
D	23,5
E	100
F	106

## VARETAJE / ПРУЖИНЫ

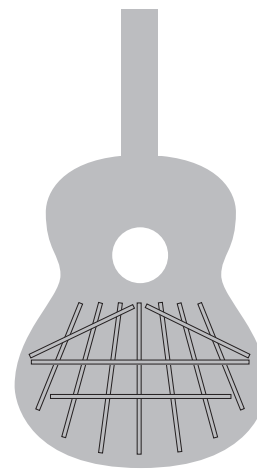

Japanese House

## DESCRIPCIÓN BÁSICA / ОСНОВНЫЕ ХАРАКТЕРИСТИКИ

TAPA / ВЕРХНЯЯ ДЕКА // CALIDAD / КЛАСС ДРЕВЕСИНЫ	Cedro macizo / Массив кедр (Thuja Plicata) // "AAA"
AROS Y FONDO / ЗАДНЯЯ ДЕКА, ОБЕЧАЙКА	Ziricote macizo / Массив зирикоте (Cordia Dodecandra)
MANGO / ГРИФ	Cedro. Reforzado con ébano. Ergoneck. / Кедр. Усилен черным деревом. Ergoneck (Cedrela Odorata)
DIAPASÓN / НАКЛАДКА ГРИФА	Ébano / Черное дерево (Diospyros Crassiflora) 20 Trastes / 20 Ладов
PERFIL / ОКАНТОВКА	Bubinga / Бубинга (Guibourtia Demeusei)
CLAVIJERO / КОЛКОВАЯ МЕХАНИКА	Schaller Grand Tune Classic Hauser
SILLETA / ПОРОЖКИ	Hueso / Кость
BARNIZ / ЛАК	Brillo (Laca nitro en tapa) / Глянцевый (Нитролак на верхней деке)
CUERDAS / СТРУНЫ	D'Addario EXP 44 Extra Hard Tension

Nos reservamos el derecho de introducir cambios sin previo aviso / Мы оставляем за собой право вносить изменения без предварительного уведомления.



# Profesional / Профессиональные

Los cercanos a la marca conocerán las virtudes de este modelo que logra satisfacer siempre a los guitarristas de nivel, que quieren proseguir su perfeccionamiento con un instrumento de alta calidad.

Este modelo, perfectamente definido desde su propio nombre y apellido, ha sido renovado logrando abrir aún más sus expectativas de satisfacción, fiabilidad y comodidad.

Es un instrumento de fácil pulsación, perfectamente afinado en todo su diapasón, que mantiene su pureza de sonido, aumentando su potencia y colorido.

Su perfecto nivel de acabado y respuesta le confieren un alto puesto dentro de la gama de guitarras para profesionales de la firma Alhambra.

Музыканты, знакомые с брендом Alhambra знают достоинства этой модели. Гитара Linea Professional отвечает всем требованиям гитаристов, которые хотят продолжить своё совершенствование с помощью инструмента высокого качества.

Полностью соответствующая своему имени, эта модель была обновлена и получила более высокий уровень комфорта игры, надежности конструкции и отвечает всем требованиям современного гитариста.

Инструмент прост в звукоизвлечении, накладка грифа идеально строит во всех позициях. Всё это даёт гитаре чистоту интонаций, увеличивая мощность звука и количество обертонов по всему диапазону.

Идеальное качество отделки и чувствительность ставят инструмент на почётное место среди гитар Alhambra для профессиональных музыкантов.

## MEDIDAS / РАЗМЕРЫ

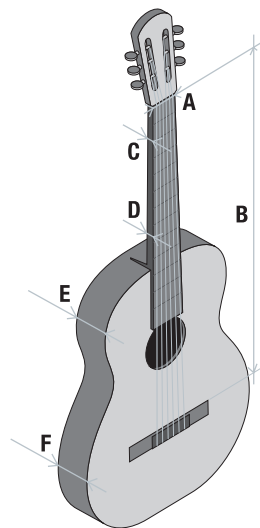

	LP (3847)
A	52
B	650
C	21,5
D	23,5
E	100
F	106

## VARETAJE / ПРУЖИНЫ

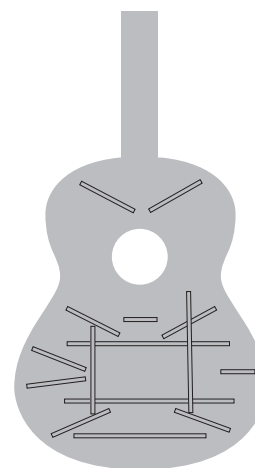

Cat

## DESCRIPCIÓN BÁSICA / MAIN CHARACTERISTICS

TAPA / ВЕРХНЯЯ ДЕКА // CALIDAD / КЛАСС ДРЕВЕСИНЫ	Cedro macizo / Массив кедр (Thuja Plicata) // "AAA"
AROS Y FONDO / ЗАДНЯЯ ДЕКА, ОБЕЧАЙКА	Palosanto de India macizo / Массив индийского палисандра (Dalbergia Latifolia)
MANGO / ГРИФ	Cedro. Reforzado con ébano. Ergoneck / Кедр. Усилен черным деревом. Ergoneck (Cedrela Odorata)
DIAPASÓN / НАКЛАДКА ГРИФА	Ébano / Черное дерево (Diospyros Crassiflora) 20 Trastes / 20 Ладов
CLAVIJERO / КОЛКОВАЯ МЕХАНИКА	Schaller Grand Tune Classic Hauser 
SILLETA / ПОРОЖКИ	Hueso / Кость
BARNIZ / ЛАК	Brillo (Laca nitro en tapa) / Глянцевый (Нитролак на верхней деке)
CUERDAS / СТРУНЫ	D'Addario EXP 44 Extra Hard Tension 

Nos reservamos el derecho de introducir cambios sin previo aviso / Мы оставляем за собой право вносить изменения без предварительного уведомления.



# Profesional / Профессиональные

Si el instrumento que se quiere seleccionar para iniciar o proseguir los estudios profesionales, es una guitarra que ofrezca un sonido potente, lleno de matices, cómodo y seguro en cuanto a la afinación y duración de sus elementos, éste es el modelo Premier Pro Exótico.

Una guitarra que es un claro ejemplo y resultado del éxito de la inversión en I+D+I que lleva realizando Guitarras Alhambra en los últimos años.

A su inmejorable relación calidad-precio se une la belleza de un instrumento en el que no se ha reparado en utilizar las mejores calidades de madera, incluyendo el atractivo palo rosa, que le confiere carácter y distinción estética.

Sin duda es un modelo con espíritu novedoso y moderno que presenta un plus para aquel guitarrista que quiera tocar y disfrutar con ella.

Модель Premier Pro Exótico - лучший выбор для начала продолжения обучения на профессиональном уровне. Гитара обладает мощным звуком, множеством тембральных оттенков, устойчивым строем и прочностью всей конструкции.

Эта гитара является ярким примером и результатом успешных вложений Alhambra в исследования, разработку и инновации, которые были проведены нашей фабрикой в последние годы.

Непревзойдённое соотношение цены и качества инструмента сочетается с красотой отборной древесины. Массив дерева красный пероба отменного качества придаёт гитаре уникальный внешний вид.

Без сомнения, гитара с новаторским духом и оригинальной атакой звука будет привлекательна для гитариста, который хочет получить удовольствие от игры и наслаждаться каждым нюансом превосходного звучания.

## MEDIDAS / РАЗМЕРЫ

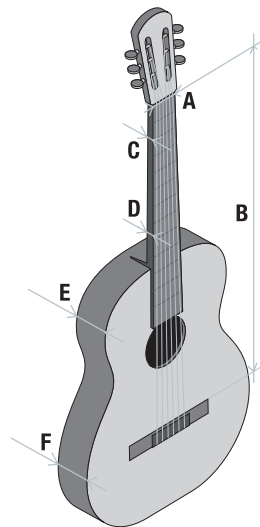

Premier Pro  
Exótico  
(7628)

A	52
B	650
C	21,5
D	23,5
E	100
F	106

## VARETAJE / ПРУЖИНЫ

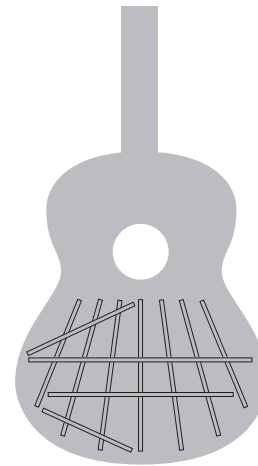

Chinese House

## DESCRIPCIÓN BÁSICA / ОСНОВНЫЕ ХАРАКТЕРИСТИКИ

TAPA / VERXNIA DEKA // CALIDAD / КЛАСС ДРЕВЕСИНЫ	Cedro macizo / Массив кедрa ( <i>Thuja Plicata</i> ) // "AAA"
AROS Y FONDO / ЗАДНЯЯ ДЕКА, ОБЕЧАЙКА	Peroba Rosa Macizo / Массив перобы красной ( <i>Aspidosperma Peroba</i> )
MANGO / ГРИФ	Cedro. Reforzado con ébano. Ergoneck / Кедр. Усилен черным деревом. Ergoneck ( <i>Cedrela Odorata</i> )
DIAPASÓN / НАКЛАДКА ГРИФА	Ébano / Черное дерево ( <i>Diospyros Crassiflora</i> ) 20 Trastes / 20 Ладов
CLAVIJERO / КОЛКОВАЯ МЕХАНИКА	Schaller Grand Tune Classic Hauser
SILLETA / ПОРОЖКИ	Hueso / Кость
BARNIZ / ЛАК	Brillo (Laca nitro en tapa) / Глянцевый (Нитролак на верхней деке)
CUERDAS / СТРУНЫ	D'Addario EXP 44 Extra Hard Tension

Nos reservamos el derecho de introducir cambios sin previo aviso / Мы оставляем за собой право вносить изменения без предварительного уведомления.



# Concierto / Концертные

El modelo 11 P es el más alto de esta gama.

La construcción y los acabados de este modelo denotan un importante trabajo artesanal y una imagen muy refinada. Cabe destacar la línea verde adicional en los perfiles junto con otros detalles que caracterizan este modelo.

Al respecto, la pieza llamada tacón, del sistema constructivo tradicional denominado "tacón español", está compuesto por 4 piezas.

También se puede observar que el diapasón del modelo 11 P es más largo. Éste se prolonga por la boca de la tapa armónica para introducir el traste adicional número 20. Un elemento que es solicitado por guitarristas calificados y que es necesario para interpretar algunas piezas musicales.

Модель 11P - лучшая в линейке гитар серии Concierto.

Совершенство конструкции и качественная отделка показывает результат тонкой ручной работы мастера. Зелёная линия в окантовке обечайки и другие детали характеризуют уникальность инструмента.

Одна из таких деталей, традиционная испанская конструкция основания грифа из четырёх частей - "Испанская пятка".

Накладка грифа у модели 11P длиннее обычной. Это необходимо для размещения 20-го лада на грифе. Двадцатый лад требуется профессиональным гитаристам для исполнения современного гитарного репертуара.

## MEDIDAS / РАЗМЕРЫ

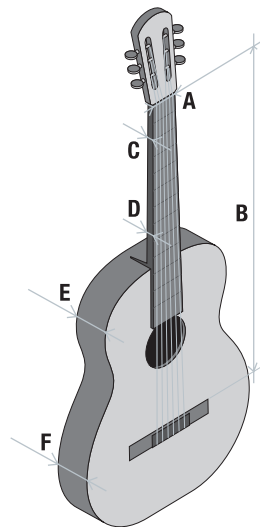

	11 P (825)
A	52
B	650
C	21,5
D	23,5
E	100
F	106

## VARETAJE / ПРУЖИНЫ

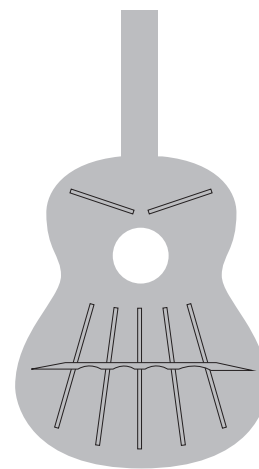

Bridge

## DESCRIPCIÓN BÁSICA / ОСНОВНЫЕ ХАРАКТЕРИСТИКИ

TAPA / ВЕРХНЯЯ ДЕКА // CALIDAD / КЛАСС ДРЕВЕСИНЫ	Cedro macizo / Массив кедра ( <i>Thuja Plicata</i> ) // "AA+"
AROS Y FONDO / ЗАДНЯЯ ДЕКА, ОБЕЧАЙКА	Palosanto de India macizo / Массив индийского палисандра ( <i>Dalbergia Latifolia</i> )
MANGO / ГРИФ	Cedro. Reforzado con ébano. Ergoneck. Tacón EET / Кедр. Усилен черным деревом. Ergoneck. EET Heel ( <i>Cedrela Odorata</i> )
DIAPASÓN / НАКЛАДКА ГРИФА	Ébano / Черное дерево ( <i>Diospyros Crassiflora</i> ) 20 Trastes / 20 Ладов
CLAVIJERO / КОЛКОВАЯ МЕХАНИКА	Luxury A
SILLETA / ПОРОЖКИ	Hueso / Кость
BARNIZ / ЛАК	Brillo (Laca nitro en tapa) / Глянцевый (Нитролак на верхней деке)
CUERDAS / СТРУНЫ	D'Addario EXP 44 Extra Hard Tension

Nos reservamos el derecho de introducir cambios sin previo aviso / Мы оставляем за собой право вносить изменения без предварительного уведомления.





# Concierto / Концертные

El modelo 10 Premier está construido con una tapa de cedro de primera calidad y con un varetaje fruto de la investigación y desarrollo de nuevos instrumentos en la búsqueda de mejoras en el sonido clásico. Este nuevo diseño y los detalles artesanales aumentan las prestaciones de este instrumento.

Los acabados de este modelo denotan un importante trabajo artesanal y una imagen muy refinada.

Doce orificios en el puente, hueso en la silleta y cejuela, un clavijero muy eficiente y una línea doble de color verde en los perfiles que proporcionan al modelo 10 Premier cualidades estéticas, pero a la vez comodidad y buen sonido.

El diseño del mango "ergoneck" favorece la comodidad del guitarrista y además el diapasón se prolonga por la boca de la tapa armónica para introducir el traste número 20. Un diseño solicitado por los guitarristas y por las composiciones de hoy en día.

Una guitarra moderna para responder sobradamente a las exigencias del guitarrista actual.

На модель 10P Premier устанавливают верхнюю дека из массива кедра самого лучшего качества. Уникальная система пружин является результатом исследований и разработок в поисках улучшения традиционного звучания. Детали ручного производства и новый дизайн повышают исполнительский уровень инструмента.

Финишная отделка гитары отражает важность работы мастера над изысканным образом инструмента. Привлекательный внешний вид, удобство игры и хорошее звучание достигается дополнительными уникальными элементами: двенадцать отверстий для крепления струн в подставке, порожки из натуральной кости, очень плавная колковая механика и двойная зелёная линия на окантовке обечайки.

Гриф "ergoneck" даёт гитаристу дополнительный комфорт при игре. Накладка грифа увеличена в длину, что позволило установить 20 лад. Элемент, пользующийся спросом современных исполнителей и композиторов. Alhambra 10P Premier - современная гитара, которая соответствует запросам современных музыкантов.

## MEDIDAS / РАЗМЕРЫ

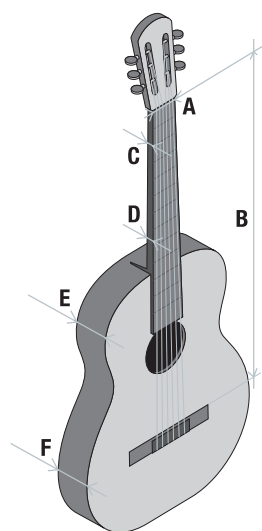

10 Premier (822)	
A	52
B	650
C	21,5
D	23,5
E	100
F	106

## VARETAJE / ПРУЖИНЫ

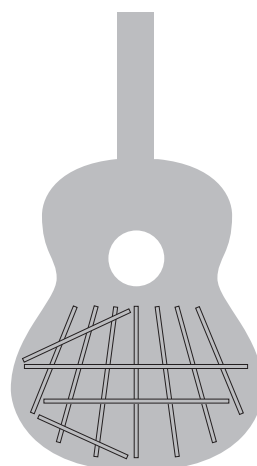

Chinese House

## DESCRIPCIÓN BÁSICA / ОСНОВНЫЕ ХАРАКТЕРИСТИКИ

TAPA / ВЕРХНЯЯ ДЕКА // CALIDAD / КЛАСС ДРЕВЕСИНЫ	Cedro macizo / Массив кедра ( <i>Thuja Plicata</i> ) // "AA+"
AROS Y FONDO / ЗАДНЯЯ ДЕКА, ОБЕЧАЙКА	Palosanto de India macizo / Массив индийского палисандра ( <i>Dalbergia Latifolia</i> )
MANGO / ГРИФ	Cedro. Reforzado con ébano. Ergoneck / Кедр. Усилен черным деревом. Ergoneck ( <i>Cedrela Odorata</i> )
DIAPASÓN / НАКЛАДКА ГРИФА	Ébano / Черное дерево ( <i>Diospyros Crassiflora</i> ) 20 Trastes / 20 Ладов
CLAVIJERO / КОЛКОВАЯ МЕХАНИКА	Luxury A
SILLETA / ПОРОЖКИ	Hueso / Кость
BARNIZ / ЛАК	Brillo (Laca nitro en tapa) / Глянцевый (Нитролак на верхней деке)
CUERDAS / СТРУНЫ	D'Addario EXP 44 Extra Hard Tension

Nos reservamos el derecho de introducir cambios sin previo aviso / Мы оставляем за собой право вносить изменения без предварительного уведомления.



# Concierto / Концертные

La guitarra 9 P, construida artesanalmente por el equipo de artesanos más cualificado, es el modelo referente de Guitarras Alhambra. Un instrumento reconocido en todo el mundo.

Una guitarra equilibrada en todos los aspectos, robusta, con medidas de concierto y una acción de las cuerdas perfecta que es lo suficientemente alta pero, al mismo tiempo, es extremadamente cómoda.

Sonido profundo con volumen y proyección. El modelo 9 P cuenta con un diseño de barras armónicas en forma de puente que favorece el máximo volumen y la proyección. Cuenta con unos bajos, medios y agudos bien equilibrados, totalmente compensados.

En este modelo se aplica un acabado de laca nitro en la tapa, un tipo de barniz que aumenta la capacidad de vibración. Una característica que unida a la selección de maderas y al tipo de construcción, produce un sonido profundo.

Гитара 9P является эталонной моделью Alhambra. Инструмент изготавливается вручную группой мастеров самой высокой квалификации. Модель 9P признана гитаристами и преподавателями во всём мире.

Эта гитара сбалансирована во всех деталях. Прочная конструкция с концертными размерами. Идеальная динамика струн достаточно высока, но в то же время максимально комфортна для исполнителя.

Гитара с глубоким, громким звучанием и хорошей длиной звука. У модели 9P система пружин визуально напоминает мост. Эта система позволяет добиться максимальной громкости звука и насыщенности тембра. Низкие, средние и высокие обертоны отлично сбалансированы между собой.

Верхняя дека гитары имеет отделку из нитролака. Он увеличивает её способность вибрировать. Лак, вместе с отборной древесиной и особенной системой пружин раскрывает более насыщенное глубокое звучание инструмента.

## MEDIDAS / РАЗМЕРЫ

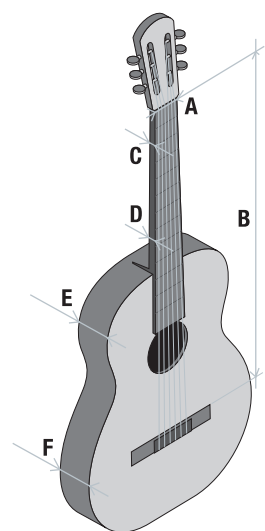

	9 P (819)	9 P 7/8 (848)	9 P 1/2 (852)
<b>A</b>	52	50	48
<b>B</b>	650	636	544
<b>C</b>	21,5	21	20
<b>D</b>	23,5	23	23
<b>E</b>	100	94	86
<b>F</b>	106	102	92

## VARETAJE / ПРУЖИНЫ

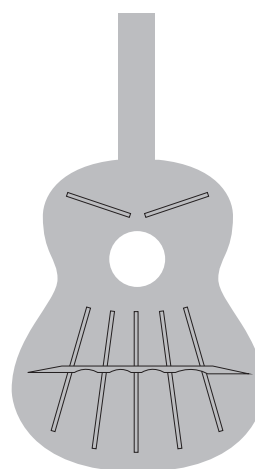

Bridge

## DESCRIPCIÓN BÁSICA / ОСНОВНЫЕ ХАРАКТЕРИСТИКИ

TAPA / ВЕРХНЯЯ ДЕКА // CALIDAD / КЛАСС ДРЕВЕСИНЫ	Cedro macizo o abeto macizo / Массив кедра или массив ели ( <i>Thuja Plicata / Picea Abies</i> ) // "AA+"
AROS Y FONDO / ЗАДНЯЯ ДЕКА, ОБЕЧАЙКА	Palosanto de India macizo / Массив индийского палисандра ( <i>Dalbergia Latifolia</i> )
MANGO / ГРИФ	Cedro. Reforzado con ébano. Ergoneck / Кедр. Усилен черным деревом. Ergoneck ( <i>Cedrela Odorata</i> )
DIAPASÓN / НАКЛАДКА ГРИФА	Ébano / Черное дерево ( <i>Diospyros Crassiflora</i> )
CLAVIJERO / КОЛКОВАЯ МЕХАНИКА	Luxury A
SILLETA / ПОРОЖКИ	Hueso / Кость
BARNIZ / ЛАК	Brillo (Laca nitro en tapa) / Глянцевый (Нитролак на верхней деке)
CUERDAS / СТРУНЫ	D'Addario EXP 44 Extra Hard Tension

Nos reservamos el derecho de introducir cambios sin previo aviso / Мы оставляем за собой право вносить изменения без предварительного уведомления.

# Serie 9 / Серия 9

Alhambra®  
GUITARRAS

## OPCIONES / ВАРИАНТЫ

TAPA / ВЕРХНЯЯ ДЕКА Abeto / Ель 9 PA (6214)

ZURDA / ЛЕВОРУКАЯ 9 P LH (6519)

MEDIDAS ESPECIALES / ОСОБЫЕ РАЗМЕРЫ 7/8 (848), 1/2 (852)

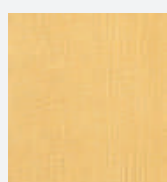

9 PA  
(6214)



# Concierto / Концертные

Esta guitarra se construye artesanalmente por un equipo reducido de artesanos, donde aplican su buen hacer y cuidan las guitarras elaboradas hasta el último detalle, consiguiendo un salto cualitativo en su construcción y acabados.

Este instrumento incorpora la silleta y la cejuela de hueso, un material utilizado tradicionalmente y cuyas capacidades de vibración son excepcionales.

En lo que respecta a la tapa, en el modelo 8 P se ha utilizado un acabado de laca nitro, un tipo de barniz que permite vibrar aún más a la tapa y, de esta manera, conseguir mayor sonido.

El clavijero es un diseño exclusivo de Alhambra que aporta un signo distintivo estético y de mayor calidad.

Esta guitarra se fabrica a mano por una pequeña команда мастеров, которые используют свой талант и внимание ко всем мелким деталям, добиваясь высокого качества сборки и отделки инструмента.

На эту модель устанавливаются порожки из натуральной кости. Это традиционный материал с исключительной способностью передачи малейших вибраций струны.

Для финишной отделки верхней деки модели 8P используют особый тип нитролака. Он позволяет верхней деке сильнее вибрировать и добавляет насыщенность звучанию.

На гитару установлена колковая механика эксклюзивного дизайна Alhambra. Механика особой эстетической красоты высочайшего качества изготовления.

## MEDIDAS / РАЗМЕРЫ

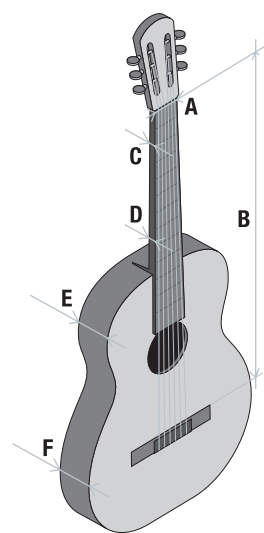

	8 P (817)
A	52
B	650
C	22
D	25
E	95
F	102

## VARETAJE / ПРУЖИНЫ

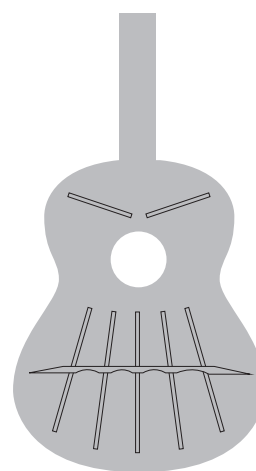

Bridge

## DESCRIPCIÓN BÁSICA / ОСНОВНЫЕ ХАРАКТЕРИСТИКИ

TAPA / ВЕРХНЯЯ ДЕКА // CALIDAD / КЛАСС ДРЕВЕСИНЫ	Cedro macizo / Массив кедр ( <i>Thuja Plicata</i> ) // "AA+"
AROS Y FONDO / ЗАДНЯЯ ДЕКА, ОБЕЧАЙКА	Palosanto de India macizo / Массив индийского палисандра ( <i>Dalbergia Latifolia</i> )
MANGO / ГРИФ	Cedro. Reforzado con ébano. Ergoneck / Кедр. Усилен черным деревом. Ergoneck ( <i>Cedrela Odorata</i> )
DIAPASÓN / НАКЛАДКА ГРИФА	Ébano / Черное дерево ( <i>Diospyros Crassiflora</i> )
CLAVIJERO / КОЛКОВАЯ МЕХАНИКА	Luxury A
SILLETA / ПОРОЖКИ	Hueso / Кость
BARNIZ / ЛАК	Brillo (Laca nitro en tapa) / Глянцевый (Нитролак на верхней деке)
CUERDAS / СТРУНЫ	D'Addario EXP 44 Extra Hard Tension

Nos reservamos el derecho de introducir cambios sin previo aviso / Мы оставляем за собой право вносить изменения без предварительного уведомления.



# Conservatorio / Консерватория

Estas guitarras de nivel conservatorio, son uno de los modelos tradicionales de Guitarras Alhambra y cumplen con las exigencias de una guitarra de concierto.

La 7 C Classic, al igual que la 7 P Classic son dos modelos inspirados en el pasado, diseñados y hechos a mano en el presente, para estar siempre en lo más alto dentro del mundo de la construcción de guitarra. Ambos modelos están contruidos con tapa maciza de cedro de alta calidad y con varetajes exclusivos. Disponibles con aros y fondos macizos de sapelli (7 C Classic) o palosanto de India (7 P Classic). La serie Classic tiene una gran riqueza de detalles estéticos, que las diferencian del resto.

La utilización de pino abeto alemán en la tapa para el modelo 7 P A, además de ofrecer un color más claro a nivel estético, genera unas características sonoras diferentes, otro color de sonido.

El sonido tiene más duración y la evolución de la guitarra con el tiempo es mucho mayor. Además se adapta al ambiente de una manera más lenta que el cedro.

Normalmente se dice que las guitarras con tapa de abeto son más adecuadas para salas con el sonido "seco".

Гитары для профессионального обучения. Традиционные модели Alhambra, отвечающие всем требованиям концертных инструментов.

Модели 7c Classic и 7p Classic вдохновлены прошлым, но разработаны и собраны вручную в настоящем, чтобы всегда быть на вершине в мире гитар. Обе модели сделаны с верхней декой из массива кедра лучшего качества с особой системой пружин. Инструменты доступны с нижней декой из массива сапели (7c Classic) или массива индийского палисандра (7p Classic). Все гитары серии Classic имеют большое количество уникальных эстетических деталей, отличающие их от других инструментов.

Использование массива немецкой ели для верхней деки модели 7PA визуально выделяется более светлым цветом. Кроме цветового оттенка, немецкая ель позволила получить другую окраску и тембр звука.

Звучание стало протяжённее, и от времени звучание гитары становится лучше. Кроме того, ель менее подвержена влиянию окружающей среды, чем кедр.

Обычно отмечают, что гитары с верхней декой из ели лучше подходят для "сухих" залов, не имеющих отражения звука.

## MEDIDAS / РАЗМЕРЫ

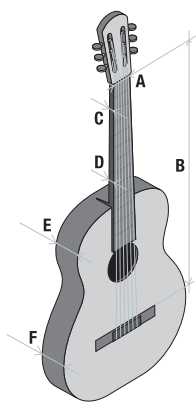

	7 P Classic, 7 C Classic (2304, 2303)	7 P A (813)
<b>A</b>	52	52
<b>B</b>	650	650
<b>C</b>	21,5	22
<b>D</b>	23,5	25
<b>E</b>	95	100
<b>F</b>	102	106

## VARETAJE / ПРУЖИНЫ

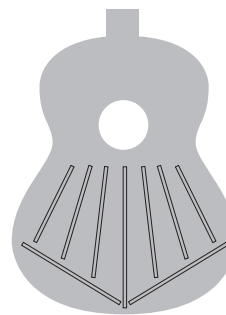

7 P A (813)  
Classical 5

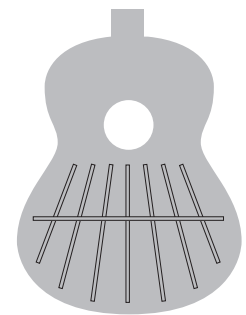

7 C Classic, 7 P Classic (2304, 2303)  
50 Aniversario

## DESCRIPCIÓN BÁSICA / ОСНОВНЫЕ ХАРАКТЕРИСТИКИ

TAPA / ВЕРХНЯЯ ДЕКА // CALIDAD / КЛАСС ДРЕВЕСИНЫ	Cedro macizo o abeto macizo / Массив кедра или массив ели ( <i>Thuja Plicata / Picea Abies</i> ) // "AA"
AROS Y FONDO / ЗАДНЯЯ ДЕКА, ОБЕЧАЙКА	Sapelli Macizo / Массив красного дерева ( <i>Entandrophragma Cylindricum</i> ) 7 C Classic Palosanto de India macizo / Массив индийского палисандра ( <i>Dalbergia Latifolia</i> ) 7 P Classic, 7 P A
MANGO / ГРИФ	Samanguila. Reforzado con ébano / Красное дерево. Усилен черным деревом ( <i>Khaya Ivorensis</i> ) * * Ergoneck en Serie Classic / Гриф Ergoneck на моделях серии Classic
DIAPASÓN / НАКЛАДКА ГРИФА	Ébano / Черное дерево ( <i>Diospyros Crassiflora</i> )
CLAVIJERO / КОЛКОВАЯ МЕХАНИКА	Golden A
SILLETA / ПОРОЖКИ	Melamina / Меламин
BARNIZ / ЛАК	Brillo / Глянцевый
CUERDAS / СТРУНЫ	D'Addario EXP 44 Extra Hard Tension

Nos reservamos el derecho de introducir cambios sin previo aviso / Мы оставляем за собой право вносить изменения без предварительного уведомления.





7 PA  
(813)



7 P Classic  
(2303)

7 C Classic  
(2304)



7 P Classic  
(2303)

7 PA  
(813)

# Conservatorio / Консерватория

En el modelo 6 P de Guitarras Alhambra, encontramos una guitarra con una construcción artesana de alta calidad, donde se saca el máximo partido a las cualidades de una tapa de cedro seleccionada, obteniendo un sonido cálido, con tonos redondeados y con potente volumen.

La construcción general del modelo 6 P corresponde a las características de una guitarra de concierto.

Una acción de las cuerdas cómoda y una caja de resonancia diseñada con ancho de concierto, que producen un sonido potente y profundo, donde destaca la calidad de los bajos.

Llama la atención la elevada distancia entre las cuerdas y la tapa, un diseño que recuerda a las guitarras utilizadas por el gran guitarrista Andrés Segovia, y que contribuye a potenciar las cualidades de este instrumento, consiguiendo buena proyección y "sustain".

В модели гитары Alhambra 6p мы видим инструмент с высоким качеством ручной сборки. В ней максимально отражены лучшие качества верхней деки из отборного кедра, с его тёплым, округлым звучанием и высокой громкостью.

Конструкция модели 6p полностью соответствует характеристикам концертного инструмента.

У гитары сбалансированная динамика струн и объём корпуса концертного инструмента. Корпус даёт мощное и глубокое звучание с яркими низкими частотами.

Привлекает внимание расстояние между струнами и верхней декой, позволяющее усилить звуковые характеристики гитары для достижения большего раскрытия и длины звука. Этот элемент напоминает гитары, на которых играл великий гитарист Андрес Сеговия.

## MEDIDAS / РАЗМЕРЫ

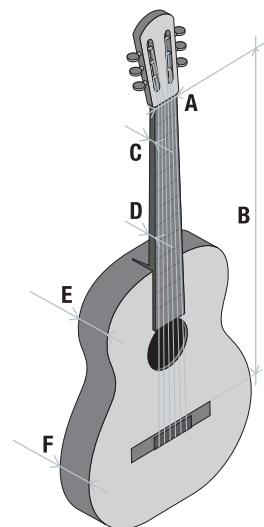

6 P (812)	
A	52
B	650
C	22
D	25
E	100
F	106

## VARETAJE / ПРУЖИНЫ

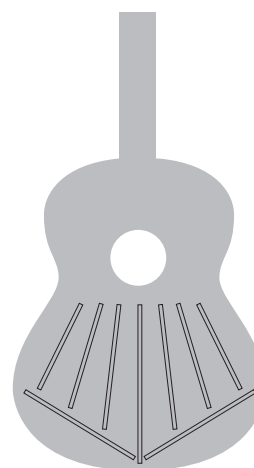

Classical 5

## DESCRIPCIÓN BÁSICA / ОСНОВНЫЕ ХАРАКТЕРИСТИКИ

TAPA / VERXNIA DEKA // CALIDAD / КЛАСС ДРЕВЕСИНЫ	Cedro macizo / Массив кедра ( <i>Thuja Plicata</i> ) // "AA"
AROS Y FONDO / ЗАДНЯЯ ДЕКА, ОБЕЧАЙКА	Palosanto de India / Индийский палисандр ( <i>Dalbergia Latifolia</i> )
MANGO / ГРИФ	Samanguila. Reforzado con ébano / Красное дерево. Усилен черным деревом ( <i>Khaya Ivorensis</i> )
DIAPASÓN / НАКЛАДКА ГРИФА	Ébano / Черное дерево ( <i>Diospyros Crassiflora</i> )
CLAVIJERO / КОЛКОВАЯ МЕХАНИКА	Golden A
SILLETA / ПОРОЖКИ	Melamina / Меламин
BARNIZ / ЛАК	Brillo / Глянцевый
CUERDAS / СТРУНЫ	D'Addario EXP 44 Extra Hard Tension

Nos reservamos el derecho de introducir cambios sin previo aviso / Мы оставляем за собой право вносить изменения без предварительного уведомления.



# Conservatorio / Консерватория

Este instrumento está construido con materiales de primerísima calidad tanto en mango, tapa, aros y fondo de palosanto de India, diapasón de ébano. Con ello conseguimos una guitarra muy robusta y adecuada para interpretar multitud de estilos musicales, cómoda y con buen sonido.

Para la construcción de la tapa del modelo 5 P, que es el elemento que más influye en el sonido de la guitarra, se ha utilizado un calibrado especial que junto con el diseño del varetaje, compuesto en siete barras, dos de ellas en la parte inferior, consiguen un sonido especial y característico de las Guitarras Alhambra.

Este detalle de construcción, contribuye a conseguir un instrumento más resistente, pero a la vez ligero, así como a mejorar el sonido, otorgándole más cuerpo, calidez y riqueza.

Инструмент изготовлен из материалов премиального качества: гриф из красного дерева, верхняя дека из массива кедра, нижняя дека и обечайка из индийского палисандра, накладка на гриф из чёрного дерева. Это сочетание позволило получить прочную и удобную гитару, подходящую для исполнения различных музыкальных стилей с хорошим звучанием.

Элемент, наиболее влияющий на звук гитары - верхняя дека. У верхней деки модели 5p использована особая калибровка. Вместе с системой пружин из семи планок удалось получить особый и характерный звук гитар Alhambra.

Сочетание системы пружин и верхней деки сделало инструмент прочным, но в то же время лёгким. Эти детали улучшили акустические свойства гитары, придали большую плотность звука, теплоту и богатство тембральных красок.

## MEDIDAS / РАЗМЕРЫ

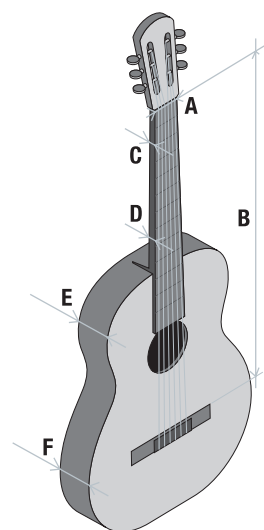

	5 P (809)	5 P 7/8 (847)
A	52	50
B	650	636
C	22	21
D	25	23
E	95	94
F	102	102

## VARETAJE / ПРУЖИНЫ

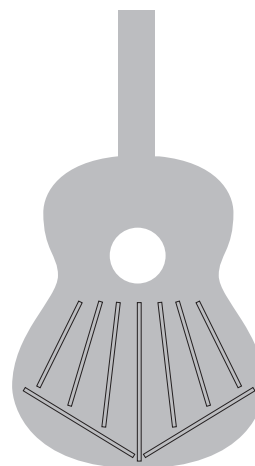

Classical 5

## DESCRIPCIÓN BÁSICA / ОСНОВНЫЕ ХАРАКТЕРИСТИКИ

TAPA / ВЕРХНЯЯ ДЕКА // CALIDAD / КЛАСС ДРЕВЕСИНЫ	Cedro macizo o abeto macizo / Массив кедра или массив ели ( <i>Thuja Plicata / Picea Abies</i> ) // "AA"
AROS Y FONDO / ЗАДНЯЯ ДЕКА, ОБЕЧАЙКА	Palosanto / Индийский палисандр ( <i>Dalbergia Latifolia</i> )
MANGO / ГРИФ	Samanguila. Reforzado con ébano / Красное дерево. Усилен черным деревом ( <i>Khaya Ivorensis</i> )
DIAPASÓN / НАКЛАДКА ГРИФА	Ébano / Черное дерево ( <i>Diospyros Crassiflora</i> )
CLAVIJERO / КОЛКОВАЯ МЕХАНИКА	Golden A
SILLETA / ПОРОЖКИ	Melamina / Маламин
BARNIZ / ЛАК	Brillo / Глянцевый
CUERDAS / СТРУНЫ	D'Addario EXP 44 Extra Hard Tension

Nos reservamos el derecho de introducir cambios sin previo aviso / Мы оставляем за собой право вносить изменения без предварительного уведомления.

## OPCIONES / ВАРИАНТЫ

TAPA / ВЕРХНЯЯ ДЕКА	Abeto / Ель 5 P A (6209)
ZURDA / ЛЕВОРУКАЯ	5 P LH (6509)
MEDIDAS ESPECIALES / ОСОБЫЕ РАЗМЕРЫ	7/8 (847)
ELECTRIFICACIÓN / ЭЛЕКТРОНИКА	<b>FISHMAN</b> Clásica M (E1) (6809) <b>FISHMAN</b> Prefix-Pro Blend (E2) (6812)



5 P A  
(6209)



# Conservatorio / Консерватория

La guitarra 4 P es el modelo más emblemático de Guitarras Alhambra. Un instrumento que ha creado tendencia y multitud de seguidores en todo el mundo.

Es un modelo construido artesanalmente e incorpora en su construcción la madera de palosanto de India para los aros y fondo. El diapasón es de madera de ébano de primera calidad. Una madera muy dura, que resiste la actividad continua de la mano izquierda.

Además, en este modelo se aprecia que los clavijeros dorados resaltan sus características estéticas y, al mismo tiempo, permiten un ajuste preciso para la adecuada actividad interpretativa.

Гитара 4р является визитной карточкой фабрики Alhambra. Инструмент, создавший тренд в гитаростроении и имеющий множество последователей во всём мире.

Модель 4р изготавливается вручную. Нижняя дека и обечайка выполнены из индийского палисандра. Накладка грифа из отборного чёрного дерева, плотной древесины, которая имеет оптимальную жёсткость для комфортного нажима пальцами левой руки.

На эту гитару установлена современная высококачественная механика. Она обеспечивает точную настройку инструмента и оснащена регулировкой люфта колка. Позолоченный цвет дополняет эстетический вид гитары.

## MEDIDAS / РАЗМЕРЫ

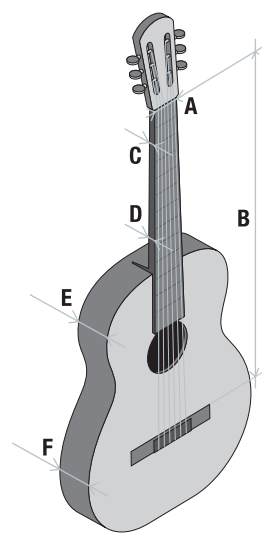

	4 P (807)	4 P 3/4 (844)	4 P 7/8 (7847)
A	52	48	50
B	650	610	636
C	22	20	21
D	25	23	23
E	95	86	94
F	102	92	102

## VARETAJE / ПРУЖИНЫ

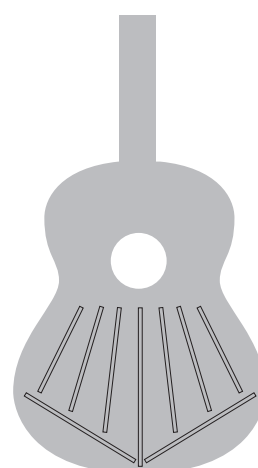

Classical 5

## DESCRIPCIÓN BÁSICA / ОСНОВНЫЕ ХАРАКТЕРИСТИКИ

TAPA / ВЕРХНЯЯ ДЕКА // CALIDAD / КЛАСС ДРЕВЕСИНЫ	Cedro macizo o abeto macizo / Массив кедр или массив ели ( <i>Thuja Plicata / Picea Abies</i> ) // "AA"
AROS Y FONDO / ЗАДНЯЯ ДЕКА, ОБЕЧАЙКА	Palosanto / Индийский палисандр ( <i>Dalbergia Latifolia</i> )
MANGO / ГРИФ	Samanguila / Красное дерево ( <i>Khaya Ivorensis</i> )
DIAPASÓN / НАКЛАДКА ГРИФА	Ébano / Черное дерево ( <i>Diospyros Crassiflora</i> )
CLAVIJERO / КОЛКОВАЯ МЕХАНИКА	Golden A
SILLETA / ПОРОЖКИ	Melamina / Меламин
BARNIZ / ЛАК	Brillo / Глянцевый
CUERDAS / СТРУНЫ	D'Addario EXP 44 Extra Hard Tension

Nos reservamos el derecho de introducir cambios sin previo aviso / Мы оставляем за собой право вносить изменения без предварительного уведомления.

# Serie 4 / Серия 4

Alhambra®  
GUITARRAS

## OPCIONES / ВАРИАНТЫ

TAPA / ВЕРХНЯЯ ДЕКА	Abeto / Ель 4 P A (6207)
ZURDA / ЛЕВОРУКАЯ	4 P LH (6507)
OPEN PORE / ОТКРЫТЫЕ ПОРЫ	4 P OP (7840)
MEDIDAS ESPECIALES / ОСОБЫЕ РАЗМЕРЫ	3/4 (844), 7/8 (7847)
ELECTRIFICACIÓN / ЭЛЕКТРОНИКА	<b>FISHMAN</b> Clásica M (E1) (6814)



4 P A  
(7207)

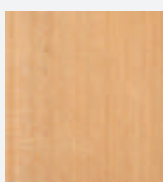

4 OP  
(7840)



# Estudio / Студенческие

La característica más importante son los aros y fondo de ziricote, una madera extraordinariamente bella, con un sonido que se podría describir como profundo, un sonido muy español.

El efecto del ziricote genera instrumentos únicos, debido a los contrastes que las mallas de esta madera dibujan en aros y fondo. Aunque cada guitarra siempre es única, en este caso se puede decir que las diferencias son más evidentes entre una y otra.

En lo que respecta al mástil, el instrumento está diseñado utilizando el denominado mástil ergoneck, un mango estrecho, en este caso construido con samanguila, que aporta mucha comodidad en la interpretación.

Основная особенность этой гитары в нижней деке и обечайке из дерева зирикоте. Зирикоте - дерево особенной визуальной красоты с глубоким и характерным «испанским» тембром.

Узоры и контрастный рисунок на задней деке никогда не повторяются. Ваш инструмент будет эксклюзивным и единственным в своём роде. Конечно, каждая гитара по своему уникальна, в этом случае визуальные отличия очевидны.

Что касается грифа-гитара спроектирована с использованием так называемого Ergoneck грифа. Узкая и ассиметричная рукоятка которого, в данном случае сделанная из красного дерева, предоставляет больше комфорта музыканту.

## MEDIDAS / РАЗМЕРЫ

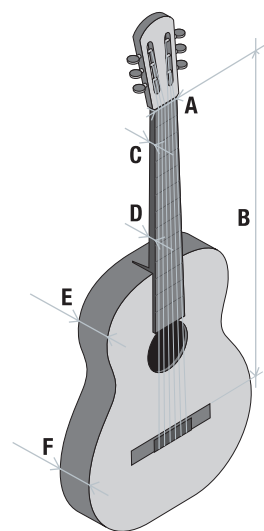

Iberia Ziricote (8806)	
A	52
B	650
C	21,5
D	23,5
E	95
F	102

## VARETAJE / ПРУЖИНЫ

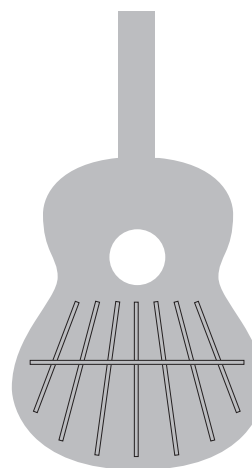

50 Aniversario

## DESCRIPCIÓN BÁSICA / ОСНОВНЫЕ ХАРАКТЕРИСТИКИ

TAPA / ВЕРХНЯЯ ДЕКА // CALIDAD / КЛАСС ДРЕВЕСИНЫ	Cedro macizo / Массив кедр ( <i>Thuja Plicata</i> ) // "B"
AROS Y FONDO / ЗАДНЯЯ ДЕКА, ОБЕЧАЙКА	Ziricote / Зирикоте ( <i>Cordia Dodecandra</i> )
MANGO / ГРИФ	Samanguila / Красное дерево ( <i>Khaya Ivorensis</i> )
DIAPASÓN / НАКЛАДКА ГРИФА	Palosanto / Индийский палисандр ( <i>Dalbergia Latifolia</i> )
CLAVIJERO / КОЛКОВАЯ МЕХАНИКА	Golden A
SILLETA / ПОРОЖКИ	Melamina / Меламин
BARNIZ / ЛАК	Brillo / Глянцевый
CUERDAS / СТРУНЫ	D'Addario EXP 44 Extra Hard Tension

Nos reservamos el derecho de introducir cambios sin previo aviso / Мы оставляем за собой право вносить изменения без предварительного уведомления.





# Estudio / Студенческие

La guitarra Alhambra modelo 3 C es una guitarra hecha a mano, donde se cuidan todos los detalles artesanales y estéticos, y es un paso más en la línea de estudio, un instrumento robusto, versátil y con un tono maravilloso.

Con un sonido suave y un acabado de muy buena calidad, constituye una gran elección para trabajar la técnica, una apuesta segura para iniciarse en el estudio de la guitarra.

El modelo 3 C está disponible con tapa de cedro o de abeto, siempre maciza y construida con maderas seleccionadas.

También disponible en cutaway (CW) y cuerpo estrecho (CT).

Модель Alhambra 3c - это сделанная вручную гитара, при изготовлении которой уделено внимание каждой детали. Это шаг вперёд в линейке студенческих гитар. Инструмент прочный, универсальный, с великолепным сбалансированным звучанием.

Благодаря своему мягкому звучанию и качественной отделке, эта модель будет отличным выбором для отработки технических приёмов, безошибочный выбор для начала обучения игре на гитаре.

Модель 3c доступна с верхней декой из отборной цельной древесины кедра или ели.

Также выпускаются модификации с вырезом (CW) или зауженной обечайкой (CT).

## MEDIDAS / РАЗМЕРЫ

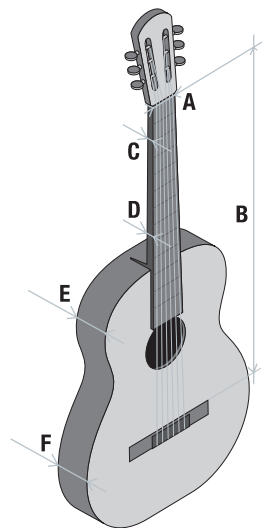

	3 C (804)	3 C 3/4 (843)	3 C 7/8 (846)	3 C 1/2 (850)
A	52	48	50	48
B	650	610	636	544
C	22	20	21	20
D	25	23	23	23
E	95	86	94	86
F	102	92	102	92

## VARETAJE / ПРУЖИНЫ

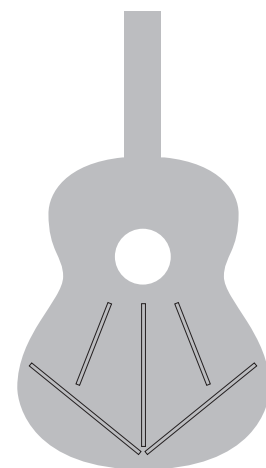

Classical 3

## DESCRIPCIÓN BÁSICA / ОСНОВНЫЕ ХАРАКТЕРИСТИКИ

TAPA / ВЕРХНЯЯ ДЕКА // CALIDAD / КЛАСС ДРЕВЕСИНЫ	Cedro macizo o abeto macizo / Массив кедр или массив ели ( <i>Thuja Plicata / Picea Abies</i> ) // "A+"
AROS Y FONDO / ЗАДНЯЯ ДЕКА, ОБЕЧАЙКА	Sapelli / Красное дерево ( <i>Entandrophragma Cylindricum</i> )
MANGO / ГРИФ	Samanguila / Красное дерево ( <i>Khaya Ivorensis</i> )
DIAPASÓN / НАКЛАДКА ГРИФА	Palosanto / Индийский палисандр ( <i>Dalbergia Latifolia</i> )
PERFIL / ОКАНТОВКА	Dos perfiles de palosanto / Двойная, палисандр ( <i>Dalbergia Latifolia</i> )
CLAVIJERO / КОЛКОВАЯ МЕХАНИКА	Golden A
SILLETA / ПОРОЖКИ	Melamina / Меламин
BARNIZ / ЛАК	Brillo / Глянцевый
CUERDAS / СТРУНЫ	D'Addario EXP 44 Extra Hard Tension

Nos reservamos el derecho de introducir cambios sin previo aviso / Мы оставляем за собой право вносить изменения без предварительного уведомления.

## OPCIONES / ВАРИАНТЫ

TAPA / ВЕРХНЯЯ ДЕКА	Abeto / Ель 3 С А (6204)
ZURDA / ЛЕВОРУКАЯ	3 С LH (6504)
OPEN PORE / ОТКРЫТЫЕ ПОРЫ	3 С OP (7830)
MEDIDAS ESPECIALES / ОСОБЫЕ РАЗМЕРЫ	3/4 (843), 7/8 (846), 1/2 (850)
ELECTRIFICACIÓN / ЭЛЕКТРОНИКА	<b>FISHMAN</b> Clásica M (E1) (6804)



3 SA  
(6204)



3 OP  
(7830)



# Estudio / Студенческие

Un instrumento de estudio con potencia, calidad sonora y amplia gama de tonos, siempre con tapa maciza, está disponible en cedro o abeto.

Cuando tocas por primera vez el modelo 2 C de Guitarras Alhambra, disfrutas de una guitarra con gran volumen y claridad. Un instrumento que aporta una amplia gama de tonos para crear diferentes clases de timbre y color en el sonido.

Este instrumento, siendo adecuado para el inicio en el estudio, ofrece muchas posibilidades de interpretación, pudiendo ser utilizado para diferentes estilos.

Инструмент начального уровня с мощным, сбалансированным звуком и широким диапазоном оттенков. Верхняя дека из массива кедра или ели.

Когда первый раз играешь на гитаре Alhambra 2c, то сразу получаешь удовольствие от громкости и чёткости каждого звука. Этот инструмент обладает большим количеством ресурсов для создания различных тембров и звуковых красок.

Гитара, хорошо подходящая для начала обучения, открывает множество возможностей для исполнителя. Её можно использовать для обучения разным музыкальным стилям.

## MEDIDAS / РАЗМЕРЫ

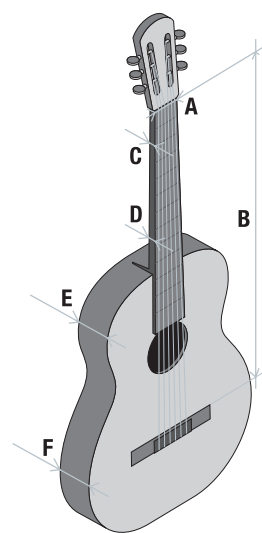

2 C (803)	
A	52
B	650
C	22
D	25
E	95
F	102

## VARETAJE / ПРУЖИНЫ

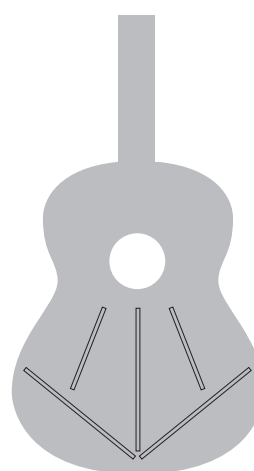

Classical 3

## DESCRIPCIÓN BÁSICA / ОСНОВНЫЕ ХАРАКТЕРИСТИКИ

TAPA / ВЕРХНЯЯ ДЕКА // CALIDAD / КЛАСС ДРЕВЕСИНЫ	Cedro macizo o abeto macizo / Массив кедра или массив ели ( <i>Thuja Plicata / Picea Abies</i> ) // "A+"
AROS Y FONDO / ЗАДНЯЯ ДЕКА, ОБЕЧАЙКА	Sapelli / Красное дерево ( <i>Entandrophragma Cylindricum</i> )
MANGO / ГРИФ	Samanguila / Красное дерево ( <i>Khaya Ivorensis</i> )
DIAPASÓN / НАКЛАДКА ГРИФА	Palosanto / Индийский палисандр ( <i>Dalbergia Latifolia</i> )
PERFIL / ОКАНТОВКА	Dos perfiles de sicomoro / Две, явор ( <i>Acer Pseudoplatanus</i> )
CLAVIJERO / КОЛКОВАЯ МЕХАНИКА	Superior A
SILLETA / ПОРОЖКИ	Melamina / Меламин
BARNIZ / ЛАК	Brillo / Глянцевый
CUERDAS / СТРУНЫ	D'Addario EXP 44 Extra Hard Tension

Nos reservamos el derecho de introducir cambios sin previo aviso / Мы оставляем за собой право вносить изменения без предварительного уведомления.

## OPCIONES / ВАРИАНТЫ

ТАРА / ВЕРХНЯЯ ДЕКА

Abeto / Ель 2 С А (6203)



2 С А  
(6203)



# Estudio / Студенческие

Un instrumento de inicio en el estudio de la guitarra, con muy buenas prestaciones, un perfecto acabado, maderas de calidad y peso ligero. La altura de las cuerdas y la elección de los trastes de alpaca ayudan a que el modelo 1 C sea muy cómodo, un instrumento muy adecuado para el inicio en el estudio del arte de la guitarra.

Una comodidad que, unida a las prestaciones sonoras y estéticas, recompensa el esfuerzo del estudiante de este arte.

Hecha a mano y con maderas seleccionadas.

Инструмент для начинающих исполнителей. Гитара с очень хорошими характеристиками, отличной отделкой, небольшим весом и изготовлена из качественной древесины. Благодаря низкой высоте струн и ладам из нейзильбера модель 1с удобна для тех, кто начинает постигать искусство игры на гитаре.

Удобный инструмент, который вместе с характерным «испанским» тембром и красивым внешним видом, вознаграждает любое усилие начинающего исполнителя.

Гитара изготовлена вручную из отборной древесины.

## MEDIDAS / РАЗМЕРЫ

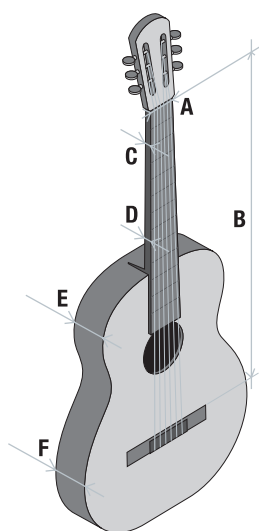

	1 C (802)	1 C 3/4 (842)	1 C 7/8 (845)	1 C 1/2 (877)
A	52	48	50	48
B	650	610	636	544
C	22	20	21	20
D	25	23	23	23
E	95	86	94	86
F	102	92	102	92

## VARETAJE / ПРУЖИНЫ

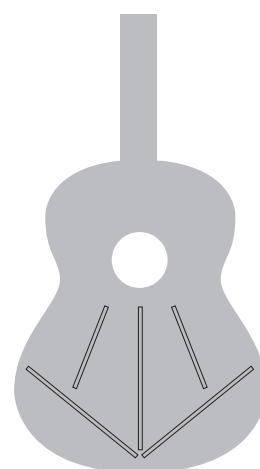

Classical 3

## DESCRIPCIÓN BÁSICA / ОСНОВНЫЕ ХАРАКТЕРИСТИКИ

TAPA / ВЕРХНЯЯ ДЕКА // CALIDAD / КЛАСС ДРЕВЕСИНЫ	Cedro macizo / Массив красного кедра ( <i>Thuja Plicata</i> ) // "A+"
AROS Y FONDO / ЗАДНЯЯ ДЕКА, ОБЕЧАЙКА	Sapelli / Красное дерево ( <i>Entandrophragma Cylindricum</i> )
MANGO / ГРИФ	Samanguila / Красное дерево ( <i>Khaya Ivorensis</i> )
DIAPASÓN / НАКЛАДКА ГРИФА	Palosanto / Индийский палисандр ( <i>Dalbergia Latifolia</i> )
PERFIL / ОКАНТОВКА	Un perfil de sicomoro / Одна, явор ( <i>Acer Pseudoplatanus</i> )
CLAVIJERO / КОЛКОВАЯ МЕХАНИКА	Standard
SILLETA / ПОРОЖКИ	Melamina / Меламин
BARNIZ / ЛАК	Brillo / Глянцевый
CUERDAS / СТРУНЫ	D'Addario EXP 44 Extra Hard Tension

Nos reservamos el derecho de introducir cambios sin previo aviso / Мы оставляем за собой право вносить изменения без предварительного уведомления.

## OPCIONES / ВАРИАНТЫ

COLOR / ЦВЕТ	1 C Black Satin Черный матовый (7232)
ZURDA / ЛЕВОРУКАЯ	1 C LH (6502)
OPEN PORE / ОТКРЫТЫЕ ПОРЫ	1 OP 3/4 (7842), 1 OP 7/8 (7845), 1 OP 1/2 (7848)
ELECTRIFICACIÓN / ЭЛЕКТРОНИКА	<b>FISHMAN</b> Clásica II (EZ) (6801) <b>FISHMAN</b> Clásica M (E1) (6802)

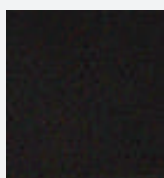

1 C Black Satin  
(7232)



1 OP 3/4  
(7842)



# Estudio / Студенческие

Una guitarra fruto de la experiencia y la optimización de procesos en Guitarras Alhambra. Muy adecuada para principiantes y para acompañar.

Este instrumento es el resultado del aprovechamiento de las materias primas utilizadas para su construcción así como la reducción de los procesos de barnizado y del consumo energético. Además, es importante resaltar que la Alhambra Z-Nature, al igual que el resto de instrumentos de Guitarras Alhambra, se construye artesanalmente en España. Con todo ello se ha conseguido alcanzar un sonido muy natural y característico de las Guitarras Alhambra.

Un proceso de elaboración totalmente controlado y con todas las garantías en el producto, en el respeto al medio ambiente, responsabilidad social y control de productos tóxicos.

Эта гитара — плод опыта и оптимизации производства фабрики Alhambra. Гитара отлично подходит для начинающих и для аккомпанемента.

Достигнуть доступности этой модели для начинающих удалось благодаря сокращению процессов лакировки и снижению потребления энергии. Важно подчеркнуть, что модель Z-Nature, как и остальные гитары Alhambra, производится вручную в Испании из качественных пород древесины. Всё это позволило отразить сбалансированный и уникальный испанский тембр даже в модели начального уровня.

Производство гитары полностью контролируется с сохранением всех гарантий на инструмент, уважением к окружающей среде, социальной ответственностью и контролем токсичных продуктов.

## MEDIDAS / РАЗМЕРЫ

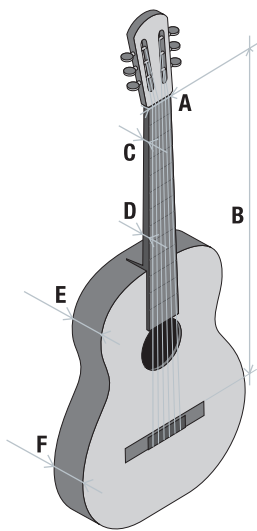

Z-Nature (7800)	
A	52
B	650
C	22
D	25
E	95
F	102

## VARETAJE / ПРУЖИНЫ

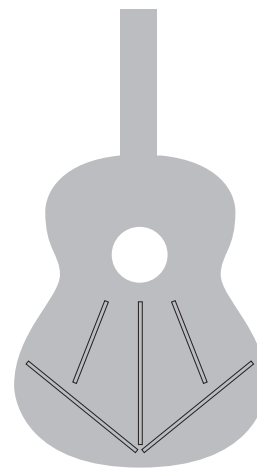

Classical 3

## DESCRIPCIÓN BÁSICA / ОСНОВНЫЕ ХАРАКТЕРИСТИКИ

TAPA / ВЕРХНЯЯ ДЕКА // CALIDAD / КЛАСС ДРЕВЕСИНЫ	Cedro macizo / Массив кедр ( <i>Thuja Plicata</i> ) // "A"
AROS Y FONDO / ЗАДНЯЯ ДЕКА, ОБЕЧАЙКА	Sapelli / Красное дерево ( <i>Entandrophragma Cylindricum</i> )
MANGO / ГРИФ	Samanguila. Tacón EET / Красное дерево. EET Heel ( <i>Khaya Ivorensis</i> )
DIAPASÓN / НАКЛАДКА ГРИФА	Palosanto / Индийский палисандр ( <i>Dalbergia Latifolia</i> )
PERFIL / ОКАНТОВКА	Un perfil de sicomoro / Одна, явор ( <i>Acer Pseudoplatanus</i> )
CLAVIJERO / КОЛКОВАЯ МЕХАНИКА	Standard
SILLETA / ПОРОЖКИ	Melamina / Меламин
BARNIZ / ЛАК	Open pore / Открытые поры
CUERDAS / СТРУНЫ	D'Addario EXP 44 Extra Hard Tension

Nos reservamos el derecho de introducir cambios sin previo aviso / Мы оставляем за собой право вносить изменения без предварительного уведомления.



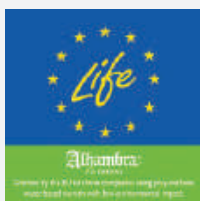

# Alhambra System / Система Alhambra

## TACÓN EET (Environmental Efficiency Technology) ПЯТКА ГРИФА ТЭЭ (Технология Экологической Эффективности)

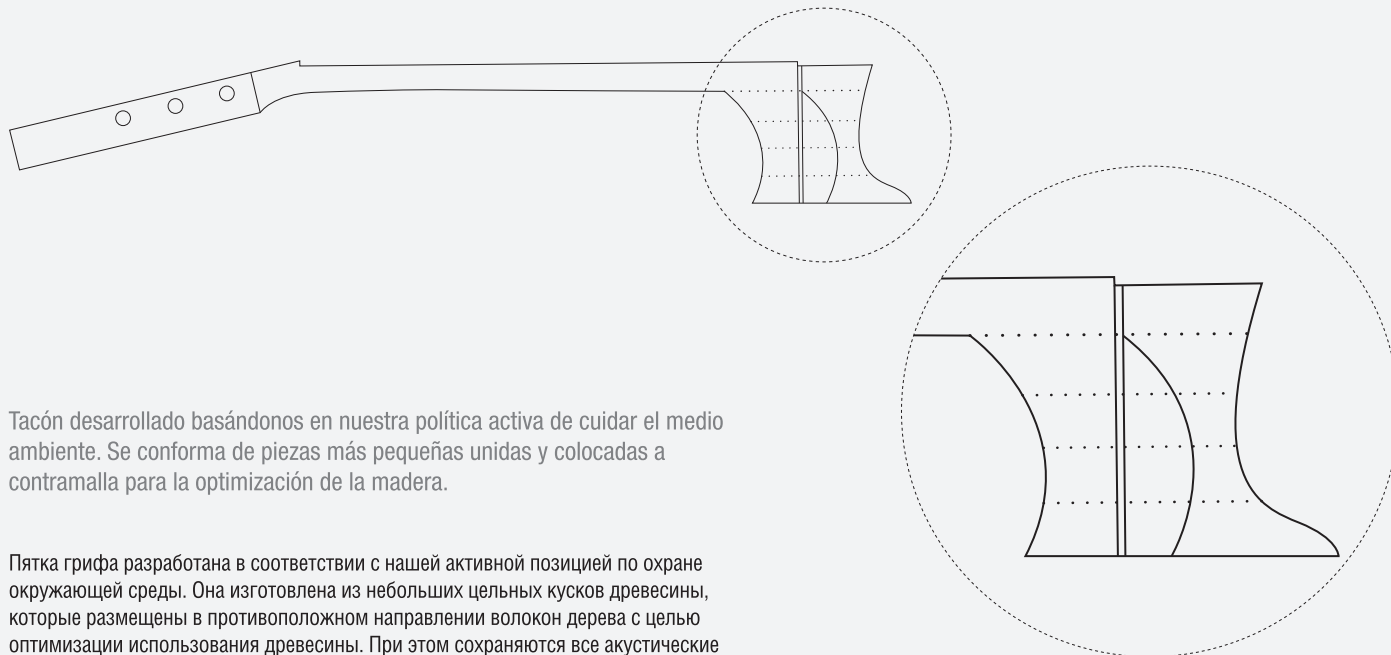

Tacón desarrollado basándonos en nuestra política activa de cuidar el medio ambiente. Se conforma de piezas más pequeñas unidas y colocadas a contramalla para la optimización de la madera.

Пятка грифа разработана в соответствии с нашей активной позицией по охране окружающей среды. Она изготовлена из небольших цельных кусков древесины, которые размещены в противоположном направлении волокон дерева с целью оптимизации использования древесины. При этом сохраняются все акустические свойства гитары.

## REFUERZO DE ÉBANO EN EL INTERIOR DEL MANGO УСИЛЕНИЕ ГРИФА ЧЕРНЫМ ДЕРЕВОМ

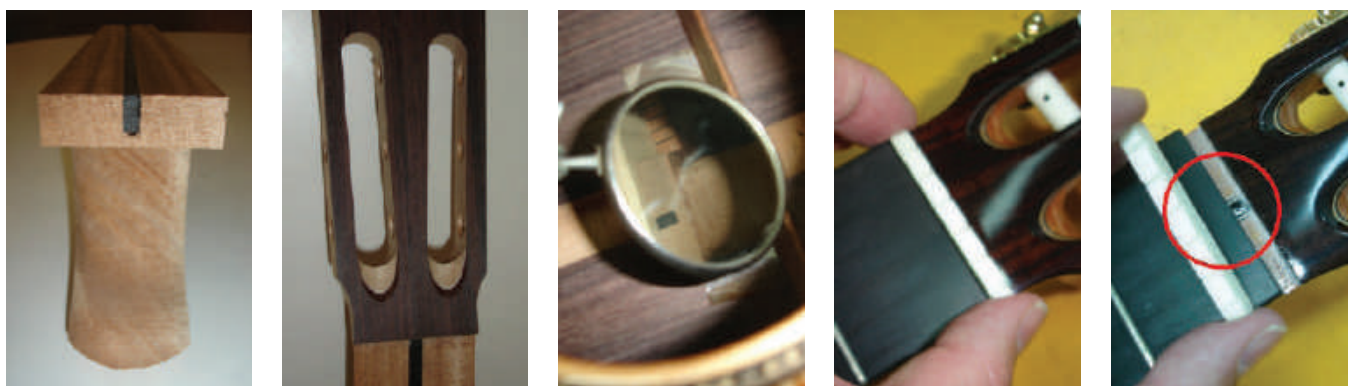

Este refuerzo confiere una rigidez adicional a la guitarra. La tira de ébano va desde la parte inferior del mango, integrada en el tacón, hasta la cabeza del instrumento, y a lo largo de todo el mango. Todos los modelos a partir del 5 P incorporan este refuerzo. El refuerzo únicamente es visible al quitar la cejuela o a través de la boca, como muestran las fotografías.

Цельная полоска черного дерева проходит через весь гриф, от пятки грифа до головки грифа. Это придаёт гитаре дополнительную жёсткость конструкции и улучшение вибрации. Вставка из чёрного дерева установлена на все модели гитар, начиная с модели 5р. Увидеть вставку можно через розетку или при снятии верхнего порожка, как показано на фотографиях.

MANGO ERGONECK  
ГРИФ ERGONECK

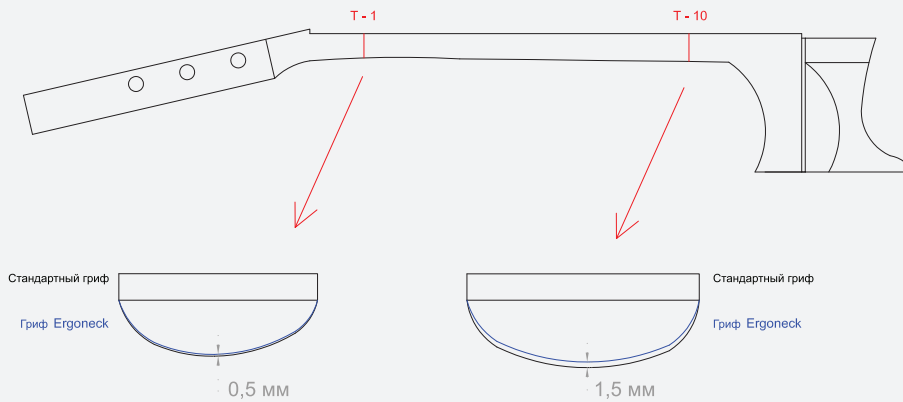

El mango ergoneck es el resultado de la continua investigación que desarrolla Manufacturas Alhambra para mejorar la ergonomía del mango y así favorecer la posición de la mano izquierda. Por su forma asimétrica, el mango ergoneck se adapta de una manera mucho más natural al guitarrista.

Гриф Ergoneck - это результат непрерывных исследований, которые проводит компания Alhambra для улучшения эргономики грифа и, как следствие, удобном в положении левой руки. Благодаря асимметричной форме грифа Ergoneck, гитарист приспосабливается к нему наиболее естественным образом.



# A

## Alhambra® GUITARRAS



**Лютнер СПб**

Эксклюзивный дистрибьютор в РФ

**ALHAMBRA**  
Empresa Española

**Дилер**



Clásicas / Классические

Flamencas / Фламенко

Acústicas / Акустические

Semiacústicas / Электро-акустические

Tradicionales / Традиционные



**ООО «Лютнер СПб»**

пр. Металлистов, дом 7, оф. 405  
195027, Санкт-Петербург, Россия  
Тел./факс: **+7 (812) 611-00-97**  
e-mail: [torg@lutner.ru](mailto:torg@lutner.ru)  
[www.lutner.ru](http://www.lutner.ru)



**MANUFACTURAS ALHAMBRA S.L.**

Duquesa de Almodóvar, 17  
E-03830 MURO DE ALCOY  
(Alicante) ESPAÑA  
Tel. **+34 965 530 011**  
e-mail: [info@alhambrasl.com](mailto:info@alhambrasl.com)  
[www.alhambrasl.com](http://www.alhambrasl.com)