

# Flamencas

## Flamenco



A

Alhambra®  
GUITARRAS



## FLAMENCAS FLAMENCO

<b>Professionnel / Professional</b>	<b>4</b>
José María Vilaplana Flamenca	4
Mengual & Margarit Flamenca	6
<b>Concert / Concierto</b>	<b>8</b>
Série 10 / 10 serien	8
Série 8 / 8 serien	10
<b>Conservatoire / Conservatorio</b>	<b>12</b>
Série 7 / 7 serien	12
Série 5 / 5 serien	14
Série 4 / 4 serien	16
<b>Étude / Estudio</b>	<b>18</b>
Série 3 / 3 serien	18
Série 2 / 2 serien	20
<b>Custom Collection</b>	<b>22</b>

Les guitares flamenco *Mengual y Margarit* et *Jose M<sup>a</sup> Vilaplana*, nommées avec les noms propres des meilleurs luthiers de l'entreprise, sont le résultat des années de recherche, apprentissage patient et développement de techniques nouvelles appliquées à l'efficience sonore.

Manufacturas Alhambra, avec ces modèles, est en tête d'un chemin qui, même si nous sommes sûrs qu'il offrira plus de surprises dans un avenir proche, présente aujourd'hui des niveaux de qualité difficiles à atteindre sans le processus entamé il y a quelques années.

Le modèle José M<sup>a</sup> Vilaplana Flamenca, offre un design très élégant et une guitare du plus haut niveau.

La demande maximale appliquée à l'ensemble du processus de construction se traduit par un modèle de guitare qui non seulement se distingue par sa beauté esthétique mais aussi par ses meilleures vertus qui se mettent en action au moment de la vibration: son surround, puissant, robuste et délicat à la fois dans le pincement et dans l'arpège ou accord graté.

La jouissance et le plaisir intérieur et extérieur ressentis par le guitariste qui joue sur cet instrument l'aidera à mieux développer ses capacités interprétatives, il se sentira à chaque instant sûr, confortable et en toute liberté pour offrir au public le meilleur de son style musical.

Die Flamencogitarren *Mengual y Margarit* und *Jose M<sup>a</sup> Vilaplana* sind nach den besten Luthiers des Hauses benannt. Die Gitarren sind das Resultat jahrelanger Forschung, Entwicklung und Einsatz von neuartigen Techniken, die den Klang optimieren.

Alhambra macht sich mit diesen Modellen auf den Weg, der nie am Ziel ankommt. Auch in den nächsten Jahren wird der technische Fortschritt weiterentwickelt.

Das Modell José M<sup>a</sup> Vilaplana Flamenca entspricht der höchsten Qualität und ist mit einem schönen Griffbrett-Binding ausgestattet.

Dank der hohen Anforderungen an Qualität, die wir an den Tag legen, ist dieses Instrument nicht nur optisch hinwerfend, sondern auch in Aktion eine einmalige Erfahrung. Von innen nach außen überzeugt dieses Instrument. Vom Zuhörer bis hin zum Gitarristen selbst.

## TAILLE / MASSE

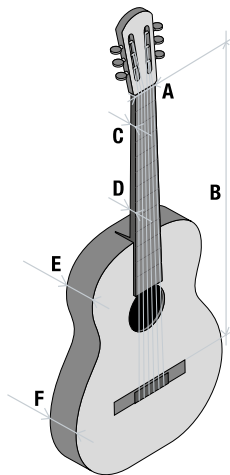

JMV Flamenca (832)	
A	52
B	650
C	22
D	25
E	87
F	95

## BARRAGE / BELEISTUNG

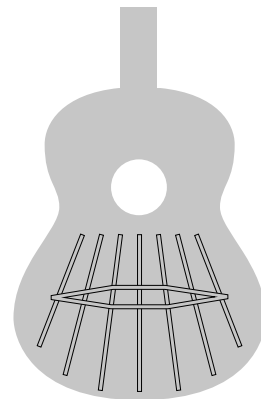

Flamenco

## CARACTÉRISTIQUES / MERKMALE

TABLE / DECKE // QUALITÉ / QUALITÄT	Épicéa massif / Massive Fichtendecke ( <i>Picea Abies</i> ) // "AAA"
CORPS / ZARGEN & BODEN	Cyprès Massif / Massive Zypresse ( <i>Cupressus Sempervirens</i> )
MANCHE / HALS	Cèdre. Renforcé avec ébène. / Zeder. Ebenholz-verstärkter Hals ( <i>Cedrela Odorata</i> )
TOUCHE / GRIFFBRETT	Ébène / Ebenholz ( <i>Diospyros Crassiflora</i> )
MÉCANIQUES / STIMMECHANIK	Schaller Grand Tune Classic Hauser (BB)
SILLETS / NUT & SADDLE	Os / Knochen
FINITION / FINISH	Brillante. Vernis au tampon sur la table / Hochglanzpoliert. Schellackpolierte Decke
CORDES / SAITE	Royal Classics Flamenco Titanium

Nous nous réservons le droit de changer le design et les spécifications de nos produits sans avertissement préalable / Wir behalten uns das Recht vor Produktdesign oder -spezifikationen ohne weitere Vorankündigung und ohne daraus entstehenden Verpflichtungen, zu verändern.

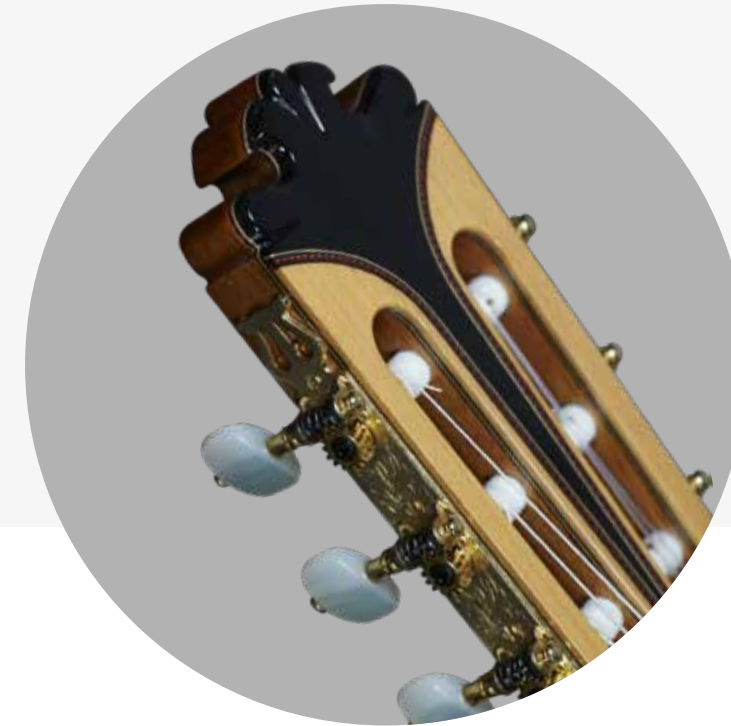



Le modèle Mengual y Margarit surprend par sa réponse rapide.

Le confort obtenu avec les deux mains et la tension juste pour la main droite, aide à obtenir une attaque pure, rapide, sûre et sans sursauts sonores sur toutes les attaques propres de la technique flamenca.

Le process de construction soigné et parfait et l'utilisation de bois nobles donnent à cet instrument du caractère et de l'élégance. Cette guitare peut être définie dans son ensemble comme un instrument de haut niveau adapté à l'accompagnement du chant, danse ou pour la performance en solo.

Le guitariste professionnel qui joue sur cette guitare s'assure d'avoir un instrument avec une sonorité de grande qualité qui peut être appliqué à son art interprétatif avec toutes les garanties.

Das Modell Mengual y Margarit fällt durch die extrem schnelle Ansprache auf. Die Bequemlichkeit für beide Hände des Gitarristen und die passende Spannung für die rechte unterstützen eine saubere, wendige und sichere Spielbarkeit bei jeglichen Techniken, ohne Störgeräusche zu produzieren.

Die perfekte Gitarre um Sänger, Tänzer (Bailaores) und andere Musiker zu begleiten und auch beim solieren zu glänzen.

## TAILLE / MASSE

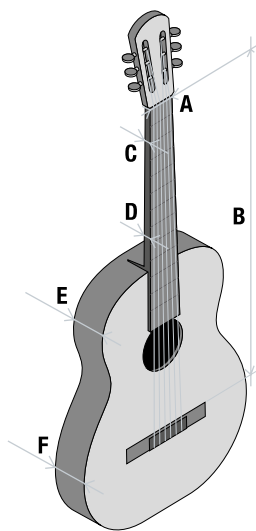

M & M Flamenco Ciprés (370) M & M Flamenco Palosanto (375)	
A	52
B	650
C	20
D	23
E	88
F	95

## BARRAGE / BELEISTUNG

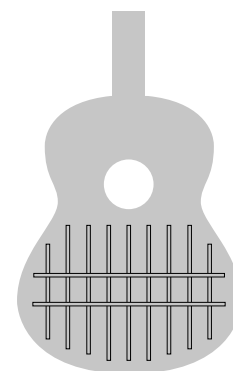

Sudoku

M & M Flamenco Ciprés (370)  
M & M Flamenco Palosanto (375)

## CARACTÉRISTIQUES / MERKMALE

TABLE / DECKE // QUALITÉ / QUALITÄT	Épicéa massif / Massive Fichtendecke ( <i>Picea Abies</i> ) // "AAA"
CORPS / ZARGEN & BODEN	Palissandre d'Inde massif / Massiv India Palisander ( <i>Dalbergia Latifolia</i> ) Cyprés Massif / Massive Zypresse ( <i>Cupressus Sempervirens</i> )
MANCHE / HALS	Cèdre. Renforcé avec ébène. Ergoneck S-L / Zeder. Ebenholz-verstärkter Hals. Ergoneck. S-L ( <i>Cedrela Odorata</i> )
TOUCHE / GRIFFBRETT	Ébène / Ebenholz ( <i>Diospyros Crassiflora</i> )
MÉCANIQUES / STIMMECHANIK	Schaller Grand Tune Classic Hauser (BB)
SILLETS / NUT & SADDLE	Os / Knochen
FINITION / FINISH	Brillante. Vernis au tampon sur la table / Hochglanzpoliert. Schellackpolierte Decke
CORDES / SAITE	Royal Classics Flamenco Titanium

Nous nous réservons le droit de changer le design et les spécifications de nos produits sans avertissement préalable / Wir behalten uns das Recht vor Produktdesign oder -spezifikationen ohne weitere Vorankündigung und ohne daraus entstehenden Verpflichtungen, zu verändern.

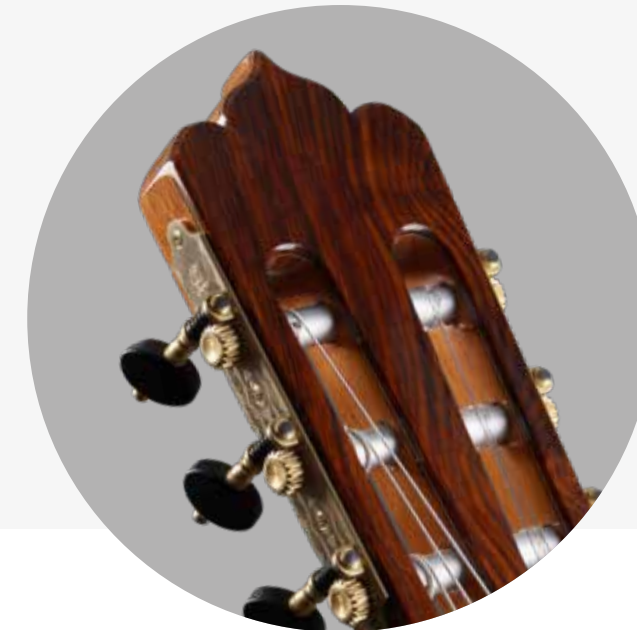

M & M Flamenco  
Ciprés (370)

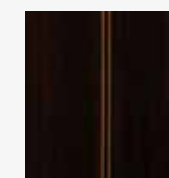

M & M Flamenco  
Palosanto (375)





Le modèle Signature 10 Fp Piñana, construit artisanalement et développé en collaboration avec le guitariste flamenco Carlos Piñana, est une guitare dénommée "noire", marquée par sa caractéristique principale, l'utilisation du palissandre d'Inde massif pour les éclisses et le dos.

Il faut remarquer le choix du cèdre massif pour la table, une caractéristique peu commune dans les guitares flamenco, mais qui est le résultat des recherches faites par Guitares Alhambra. Un processus de recherche et développement grâce à une configuration spéciale des barres harmoniques, moyennant lequel on obtient un son plus rond, on pourrait dire plus sensible, mais sans jamais perdre le caractère flamenco.

La finition est mate, qui requiert moins de vernissage et le son est plus puissant.

Dans cette même série nous avons aussi le modèle 10 Fc avec les éclisses et le dos en cyprès, la table en épicea allemand, et en finition brillante avec un son vraiment flamenco.

Das Modell 10 Fp OP Piñana wurde in Zusammenarbeit mit dem Flamencogitarristen „Carlos Piñana“ und Alhambra entwickelt.

Dieses Instrument ist sehr vielseitig und so gebaut, dass die Bedürfnisse des modernen Flamencogitarristen gedeckt sind.

Man bezeichnet Gitarren wie diese als „Negra“, da sie mit dunklen Hölzern gebaut wird. Der Korpus ist aus indischem Palisander, die Decke aus Zeder. Diese wird nach langer Forschung von Alhambra mit individueller Beleistung gefertigt, die eine runden und dennoch perkussiven Klangcharakter hat. Bei ihrer matten Lackierung wird wenig Material verwendet, was zu einem kraftvollen und offenen Klang führt.

Dieses Modell ist auch Flamenco typisch mit deutscher Fichtendecke und Zypressen-Korpus zu haben.

## TAILLE / MASSE

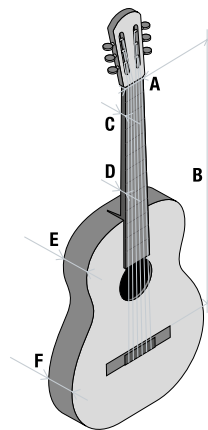

	10 Fc (8224)	10 Fp Piñana (8225)
A	52	52
B	650	650
C	21,5	20
D	23,5	23
E	88	100
F	95	107

## BARRAGE / BELEISTUNG

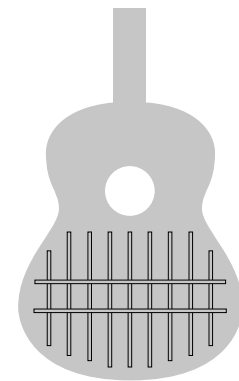

Sudoku

## CARACTÉRISTIQUES / MERKMALE

TABLE / DECKE // QUALITÉ / QUALITÄT	Épicea massif / Massive Fichtendecke ( <i>Picea Abies</i> ) // "AA+" (10 Fc) Cèdre massif / Massive Zederndecke ( <i>Thuja Plicata</i> ) // "AA+" (10 Fp Piñana)
CORPS / ZARGEN & BODEN	Cyprès Massif / Massive Zypresse ( <i>Cupressus Sempervirens</i> ) (10 Fc) Palissandre d'Inde massif / Massiv India Palisander ( <i>Dalbergia Latifolia</i> ) (10 Fp Piñana)
MANCHE / HALS	Cèdre. Renforcé avec ébène. Ergoneck / Zeder. Ebenholz-verstärkter Hals. Ergoneck ( <i>Cedrela Odorata</i> )
TOUCHE / GRIFFBRETT	Ébène / Ebenholz ( <i>Diospyros Crassiflora</i> )
MÉCANIQUES / STIMMECHANIK	Luxury A
SILLETS / NUT & SADDLE	Os. Sillet extra inclus / Knochen. 2.Steigeinlage beiliegend
FINITION / FINISH	Brillante. Vernis nitro sur la table / Hochglanzpoliert. Nitrolackierte Decke (10 Fc) Mat / Mattlackierung (10 Fp Piñana)
CORDES / SAITE	Royal Classics Preludio
PLAQUE / SCHLAGSCHUTZ	Standard (10 Fc) 2 pièces (10 Fc Piñana) / 2-teiliger (10 Fc Piñana)

Nous nous réservons le droit de changer le design et les spécifications de nos produits sans avertissement préalable / Wir behalten uns das Recht vor Produktdesign oder -spezifikationen ohne weitere Vorankündigung und ohne daraus entstehenden Verpflichtungen, zu verändern.

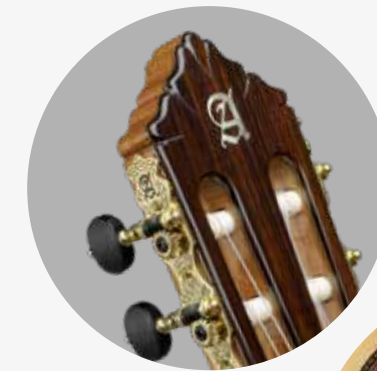

10 Fc

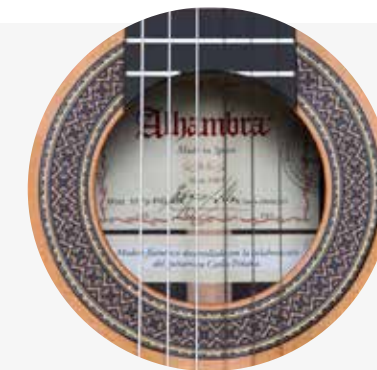

10 Fp Piñana

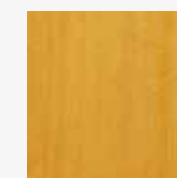

10 Fc  
(8224)

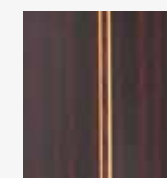

10 Fp Piñana  
(8225)





Guitare construite artisanalement avec la meilleure sélection de bois, nouvelle rosace et nouveau design de tête flamenco.

Outre la sélection du cyprès massif pour les éclisses et le dos, et de l'épicéa allemand pour la table, cette guitare est construite en ébène pour la touche, avec des mécaniques dorées de luxe et avec un manche de cèdre renforcé en ébène qui se trouve à son intérieur, ce qui fait qu'il ne soit pas visible.

Une guitare flamenca blanche très confortable et qui satisfait les exigences d'un joueur flamenco. Dotée d'un beau son flamenco authentique. En plus, elle est parfaitement équilibrée, ce qui obtient un ton constant sur toute la touche et une bonne relation entre les graves et les aigus.

Un instrument avec un son de haute qualité; puissant, brillant, avec un grand caractère et avec une projection qui fascine.

Dieses handgefertigte Modell wird mit fein selektiertem Holz gebaut und ein Flamenco-Halswinkel verwendet.

Neben der deutschen Fichtendecke, dem massiven Zypressen-Korpus und dem Griffbrett aus Ebenholz sind goldene Mechaniken, ein Cedro-Hals mit Ebenholz-Verstärkung. Die „Guitarra Flamenca blanca“ ist sehr bequem und entspricht allen Anforderungen des Flamenco. Der Klang ist absolut stilgerecht, ausgewogen und von tiefen zu hohen Lagen gleichbleibend. Ein faszinierendes Instrument mit viel Charakter, Kraft und Brillanz.

## TAILLE / MASSE

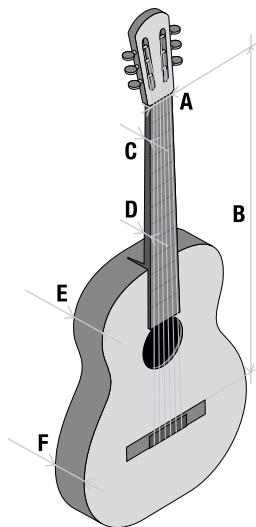

	8 Fc (8218)
A	52
B	650
C	21,5
D	23,5
E	90
F	93

## BARRAGE / BELEISTUNG

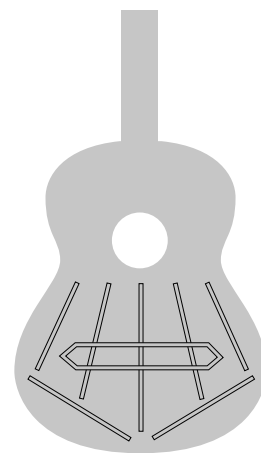

MRF-B

## CARACTÉRISTIQUES / MERKMALE

TABLE / DECKE // QUALITÉ / QUALITÄT	Épicéa massif / Massive Fichtendecke ( <i>Picea Abies</i> ) // "AA+"
CORPS / ZARGEN & BODEN	Cyprès Massif / Massive Zypresse ( <i>Cupressus Sempervirens</i> )
MANCHE / HALS	Cèdre. Renforcé avec ébène. Ergoneck / Zeder. Ebenholz-verstärkter Hals. Ergoneck ( <i>Cedrela Odorata</i> )
TOUCHE / GRIFFBRETT	Ébène / Ebenholz ( <i>Diospyros Crassiflora</i> )
MÉCANIQUES / STIMMECHANIK	Luxury A
SILLETS / NUT & SADDLE	Os. Silet extra inclus / Knochen. 2.Steageinlage beiliegend
FINITION / FINISH	Brillante. Vernis nitro sur la table / Hochglanzpoliert. Nitrolackierte Decke
CORDES / SAITE	Royal Classics Preludio 
PLAQUE / SCHLAGSCHUTZ	Standard

Nous nous réservons le droit de changer le design et les spécifications de nos produits sans avertissement préalable / Wir behalten uns das Recht vor Produktdesign oder -spezifikationen ohne weitere Vorankündigung und ohne daraus entstehenden Verpflichtungen, zu verändern.





Le modèle 7 Fc est un instrument construit artisanalement de la gamme de conservatoire, avec un faible niveau de dureté et la qualité garantie par Manufacturas Alhambra.

Le dos et les éclisses sont faits en cyprès massif et la table en épicéa allemand. Cette guitare intègre ébène pour la touche, les mécaniques dorées et le manche renforcé à l'intérieur en ébène.

Une guitare flamenca blanche très confortable et qui satisfait les exigences des interprètes flamenco. Une guitare conçue pour obtenir le "frisage" juste lorsqu'il est nécessaire et donner le confort optimal pour l'interprétation.

Énorme, authentique, brillante et percussif sont quelques uns des adjectifs définissant ce modèle 7 Fc. Un instrument avec un son flamenco formidable, un ton constant et une définition sur la mélodie. En plus, le ton est parfaitement équilibré, en puissance et en ce qui concerne le lien entre les graves et les aigus.

Das Modell 7 Fc ist ein handgefertigtes Modell aus der Conservatorio Linie.

Die vollmassive Gitarre besteht aus einer deutschen Fichtendecke, Zypresse-Korpus, Ebenholz-Griffbrett, luxuriösen vergoldeten Mechaniken. Der klassische Flamenco-Look! Eine nicht sichtbare Verstärkung des Halses aus Ebenholz wird in jedem Modell eingesetzt.

Die „Guitarra Flamenca blanca“ ist sehr bequem und entspricht allen Anforderungen des Flamenco. Herausragend ist die Ausgeglichenheit zwischen Tiefen und Höhen sowie leisem und lautem Volumen.

## TAILLE / MASSE

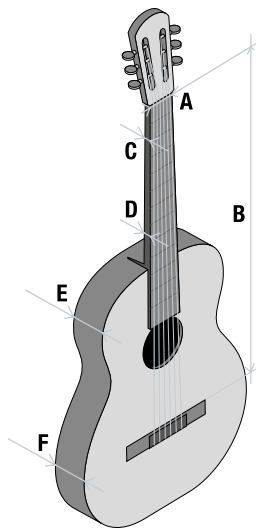

7 Fc (8215)	
A	52
B	650
C	21,5
D	23,5
E	90
F	93

## BARRAGE / BELEISTUNG

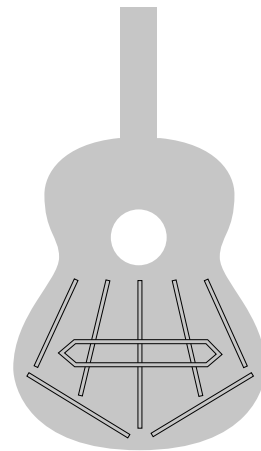

MRF-B

## CARACTÉRISTIQUES / MERKMALE

TABLE / DECKE // QUALITÉ / QUALITÄT	Épicéa massif / Massive Fichtendecke ( <i>Picea Abies</i> ) // "AA"
CORPS / ZARGEN & BODEN	Cyprès Massif / Massive Zypresse ( <i>Callitropsis nootkatensis</i> )
MANCHE / HALS	Acajou. Renforcé avec ébène. Ergoneck / Sapelli. Ebenholz-verstärkter Hals. Ergoneck ( <i>Khaya Ivorensis</i> )
TOUCHE / GRIFFBRETT	Ébène / Ebenholz ( <i>Diospyros Crassiflora</i> )
MÉCANIQUES / STIMMECHANIK	Golden A
SILLETS / NUT & SADDLE	Mélatamine. Sillet extra inclus / Melamin. 2.Steigeinlage beiliegend
FINITION / FINISH	Brillante / Hochglanzpoliert
CORDES / SAITE	Royal Classics Preludio 
PLAQUE / SCHLAGSCHUTZ	Standard

Nous nous réservons le droit de changer le design et les spécifications de nos produits sans avertissement préalable / Wir behalten uns das Recht vor Produktdesign oder -spezifikationen ohne weitere Vorankündigung und ohne daraus entstehenden Verpflichtungen, zu verändern.





Le modèle **Signature 5 Fp OP Piñana** est né de la collaboration entre le guitariste flamenco Carlos Piñana et Manufacturas Alhambra. Un instrument qui comporte des précisions techniques qui configurent une guitare très polyvalente et qui a les qualités exigées par les guitaristes flamenco de nos jours.

La construction en table de cèdre n'est pas commun dans les guitares flamenco, mais Guitares Alhambra a fait un processus de recherche et développement grâce à une configuration spéciale des barres harmoniques. En plus, le dos et les éclisses sont faits en palissandre pour obtenir une guitare avec le caractère flamenco qui fait distinction, avec un son plus rond qui lui donne une grande polyvalence pour l'interprétation de différents styles.

Le vernissage de cette guitare est en pore ouvert (Open Pore). Ce système de finition apporte à l'esthétique de l'instrument un satiné naturel où les pores du bois restent ouvertes, ce qui permet que la sonorité de la guitare ait une forte résonance.

Une guitare flamenco faite en sycomore pour les éclisses et le dos, table en épicea et le manche renforcé en ébène.

Le **modèle 5 F** est un instrument avec un son et un toucher très flamenco. Un son percussif, puissant mais à la fois net, où le grattage sonne de manière extraordinaire.

Une guitare avec une touche en ébène noire, confortable et avec une faible dureté, une guitare polyvalente avec laquelle vous pouvez jouer toutes les techniques de flamenco.

Un excellent instrument, avec des détails très soignés et idéal pour continuer l'étude de l'art difficile du flamenco.

Das **Modell 5 Fp OP Piñana** wurde in Zusammenarbeit mit dem Flamencogitarristen „Carlos Piñana“ und Alhambra entwickelt.

Dieses Instrument ist sehr vielseitig und so gebaut, dass die Bedürfnisse des modernen Flamencogitarristen gedeckt sind.

Ungewöhnlich ist hier die Zederdecke, die nach langer Forschung von Alhambra eine individuelle Beleistung bekommt.

Der Palisanderkorpus gibt diesem Instrument einen runden Klang, der eine vielseitige Einsetzbarkeit garantiert.

Eine natürliche matte Optik ist hier durch das Open Pore finish zu bewundern, welches auch zu einem offenen Klang führt.

Eine "guitarra blanca", also eine weiße Flamencogitarre mit Zargen und Boden aus Sycomore, einer Fichtendecke und einen mit Ebenholz verstärkten Hals.

Das **Modell 5 F** ist ein Instrument mit dem passenden Feingefühl und Klang für Flamenco. Perkussiv, kräftig und gleichzeitig trennscharf. Die "Rasgueos" kommen besonders zum Vorschein.

Für diese Gitarre wurde ein Ebenholzgriffbrett verarbeitet, sie ist bequem und alle Flamencotechniken gewachsen

Ein großartiges Instrument geprägt von Feinarbeit und für die Entwicklung des Spielers in der anspruchsvollen Kunst des Flamenco.

## TAILLE / MASSE

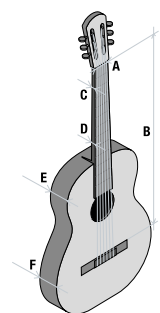

	5 Fp OP Piñana (8213)	5 F (8240)
A	52	52
B	650	650
C	20	21,5
D	23	23,5
E	90	90
F	97	93

## BARRAGE / BELEISTUNG

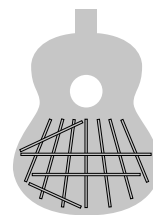

5 Fp OP Piñana (8213)  
Chinese House

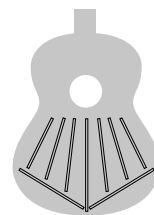

5 F (8240)  
Classical 5

## CARACTÉRISTIQUES / MERKMALE

TABLE / TOP // CALIDAD / GRADE	Cèdre massif / Massive Zederdecke ( <i>Thuja Plicata</i> ) // "AA" (5 Fp OP Piñana) Épicea massif / Massive Fichtendecke ( <i>Picea Abies</i> ) // "AA" (5 F)
CORPS / ZARGEN & BODEN	Palissandre d'Inde / India Palisander ( <i>Dalbergia Latifolia</i> ) (5 Fp OP Piñana) Sycomore / Sicomore ( <i>Acer Pseudoplatanus</i> ) (5 F)
MANCHE / HALS	Acajou. Renforcé avec ébène. Ergoneck S-L / Sapelli. Ebenholz-verstärkter Hals. Ergoneck S-L (5 Fp OP Piñana) Acajou. Renforcé avec ébène. Ergoneck / Sapelli. Ebenholz-verstärkter Hals. Ergoneck ( <i>Khaya Ivorensis</i> ) (5 F)
TOUCHE / GRIFFBRETT	Ébène / Ebenholz ( <i>Diospyros Crassiflora</i> )
MÉCANIQUES / STIMMECHANIK	Golden A
SILLETS / NUT & SADDLE	Mélatamine. Sillet extra inclus / Melamin. 2.Steigeinlage beiliegend
FINITION / FINISH	Pore ouvert / Offenporige Lackierung (5 Fp OP Piñana) Brillante / Hochglanzpoliert (5 F)
CORDES / SAITE	Royal Classics Preludio  (5 Fp OP Piñana)
PLAQUE / SCHLAGSCHUTZ	2 pièces / 2-teiliger (5 Fp Piñana) Standard (5 F)

Nous nous réservons le droit de changer le design et les spécifications de nos produits sans avertissement préalable / Wir behalten uns das Recht vor Produktdesign oder -spezifikationen ohne weitere Vorankündigung und ohne daraus entstehenden Verpflichtungen, zu verändern.

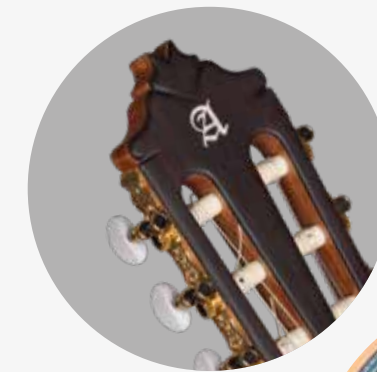

5 Fp OP Piñana

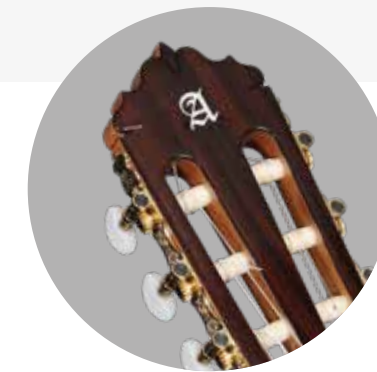

5 F



5 Fp OP Piñana  
(8213)



5 F  
(8240)



5 Fp OP Piñana  
(8213)

5 F  
(8240)



Le modèle 4 F est un instrument artisanal de la ligne d'étude, avec la qualité garantie par Manufacturas Alhambra et avec de bonnes prestations, où il convient de souligner le confort pour l'interprète.

C'est une guitare avec un son très flamenco. On pourrait dire qu'il s'agit d'un son "de percussion" et avec volume. En fait, avec un simple accord graté nous permet d'apprécier le son flamenco puissant et un ton qui émerveille. En plus, c'est une guitare qui définit très bien la mélodie et qui compte avec un bon équilibre entre les graves et les aigus.

La couleur orange de la guitare Alhambra modèle 4 F ne passe pas inaperçue, ce qui le rend un instrument avec une forte personnalité et très équilibré. La mécanique dorée et le manche acajou font de cette guitare une pièce qui se différencie du reste.

Das Modell 4 F ist ein handgefertigtes Instrument und entspricht der Alhambra Qualität. Besonders ist hier die Bequemlichkeit für den Gitarristen.

Der laute, perkussive Klangcharakter und die Klarheit der Melodien in höheren Lagen machen diese Gitarre zur perfekten Flamencogitarre.

Dazu kommt noch die in diesem Stil beliebte orangefarbene Optik. Vergoldete Mechaniken und ein Ebony Griffbrett machen das Modell 4 F zum Hingucker!

## OPTIONS / OPTIONEN

PLAQUE / SCHLAGSCHUTZ



## TAILLE / MASSE

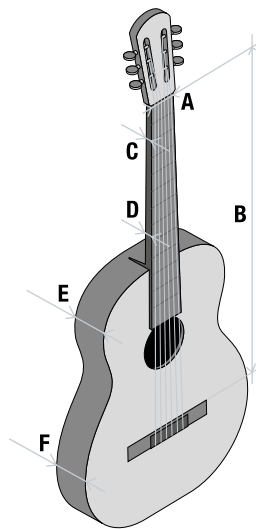

4 F (8208)	
A	52
B	650
C	21,5
D	23,5
E	95
F	102

## BARRAGE / BELEISTUNG

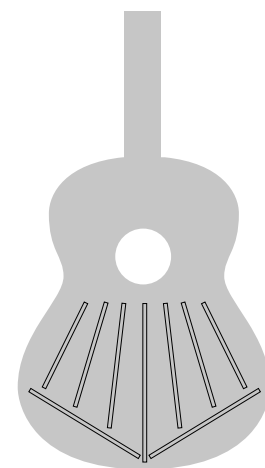

Classical 5

## CARACTÉRISTIQUES / MERKMALE

TABLE / DECKE // QUALITÉ / QUALITÄT	Épicéa massif / Massive Fichtendecke ( <i>Picea Abies</i> ) // "AA"
CORPS / ZARGEN & BODEN	Sycomore. Couleur orange. / Sicomore. Orangefarben ( <i>Acer Pseudoplatanus</i> )
MANCHE / HALS	Acajou. Ergoneck / Sapelli. Ergoneck ( <i>Khaya Ivorensis</i> )
TOUCHE / GRIFFBRETT	Ébène / Ebenholz ( <i>Diospyros Crassiflora</i> )
MÉCANIQUES / STIMMECHANIK	Golden A
SILLETS / NUT & SADDLE	Mélatamine. Sillet extra inclus / Melamin. 2.Steigeinlage beiliegend
FINITION / FINISH	Brillante / Hochglanzpoliert
CORDES / SAITE	Royal Classics Preludio 

Nous nous réservons le droit de changer le design et les spécifications de nos produits sans avertissement préalable / Wir behalten uns das Recht vor Produktdesign oder -spezifikationen ohne weitere Vorankündigung und ohne daraus entstehenden Verpflichtungen, zu verändern.

Le modèle 3 F est un instrument artisanal de la ligne d'étude, confortable, avec de bonnes prestations et avec un rapport qualité-prix exceptionnel.

Avec table épicea massif allemand et une couleur caractéristique du sycamore utilisé pour le corps, la guitare 3 F est d'une esthétique très flamenco.

Un ton magnifique, en général légèrement plus brillante qu'une guitare classique, et avec un son formidable.

L'accord graté de cette guitare sonne d'une manière surprenante, très flamenco, "percusif" et avec un son formidable.

En plus, il s'agit d'une guitare qui définit très bien la mélodie et les basses, même très puissants. Tout est très équilibré.

Un bon choix pour commencer dans le monde du flamenco.

Das Modell 3 F ist ein handgefertigtes Instrument, das bequem ist, eine sehr gute Ausstattung hat und ein einzigartiges Preis-Leistungs-Verhältnis bietet.

Die massive deutsche Fichtendecke und der visuell außergewöhnliche Sycamore-Korpus geben diesem Modell einen starken Flamenco look.

Der wunderschöne Klang hebt sich durch einen besonders hellen Charakter hervor. der „Rasgueado“ kommt hier besonders klar und perkussiv zum Vorschein. Die perfekte Gitarre für den Einstieg in den Flamenco.

## OPTIONS / OPTIONEN

PLAQUE / SCHLAGSCHUTZ

## TAILLE / MASSE

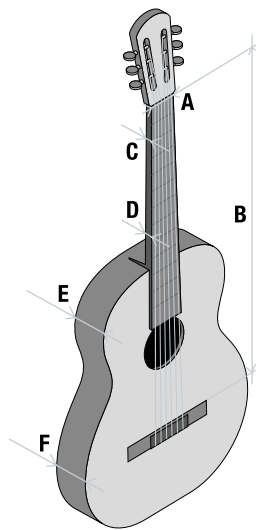

3 F (8205)	
A	52
B	650
C	21,5
D	23,5
E	90
F	93

## BARRAGE / BELEISTUNG

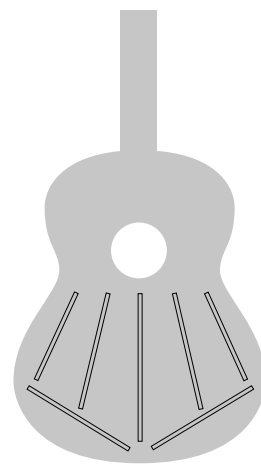

MRF

## CARACTÉRISTIQUES / MERKMALE

TABLE / DECKE // QUALITÉ / QUALITÄT	Épicea massif / Massive Fichtendecke ( <i>Picea Abies</i> ) // "A+"
CORPS / ZARGEN & BODEN	Sycamore / Sicomore ( <i>Acer Pseudoplatanus</i> )
MANCHE / HALS	Acajou. Ergoneck / Sapelli. Ergoneck ( <i>Khaya Ivorensis</i> )
TOUCHE / GRIFFBRETT	Palissandre d'Inde / India Palisander ( <i>Dalbergia Latifolia</i> )
MÉCANIQUES / STIMMECHANIK	Silver A
SILLETS / NUT & SADDLE	Mélamine. Sillet extra inclus / Melamin. 2.Steigeinlage beiliegend
FINITION / FINISH	Brillante / Hochglanzpoliert
CORDES / SAITE	Royal Classics Preludio 

Nous nous réservons le droit de changer le design et les spécifications de nos produits sans avertissement préalable / Wir behalten uns das Recht vor Produktdesign oder -spezifikationen ohne weitere Vorankündigung und ohne daraus entstehenden Verpflichtungen, zu verändern.





Guitare construite à la main, avec une table en cèdre massif et en finition vernis pore ouvert. Le confort et la sonorité sont surprenants. Très puissante et avec une sonorité fortement flamenco qui nous mène aux racines et à la tradition de cet art.

Dans le modèle 2 F le design a été particulièrement soigné, dans lequel on a cherché la simplicité et une excellente qualité. La 2 F est un choix sûr pour les débutants, avec un rapport qualité-prix formidable.

Handgefertigte Gitarre, massive Zederdecke, open pore finish. Bequem zu spielen mit einem mächtigen Klang, der sehr für Flamenco geeignet ist und an die Wurzeln dieser Kunstform erinnert.

Bei dem Modell 2 F liegt das Augenmerk bei dem schlichten Design, gepaart mit einer spitzen Qualität.

Das Verhältnis zwischen Preis und Leistung ist hervorragend und macht dieses Modell perfekt für Einsteiger.

## TAILLE / MASSE

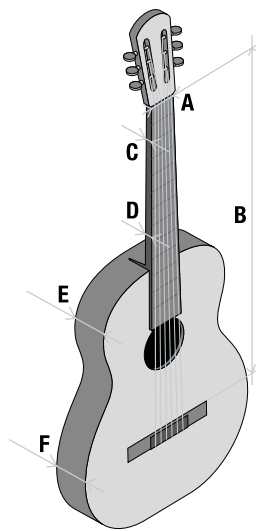

2 F (8200)	
A	52
B	650
C	21,5
D	23,5
E	90
F	93

## BARRAGE / BELEISTUNG

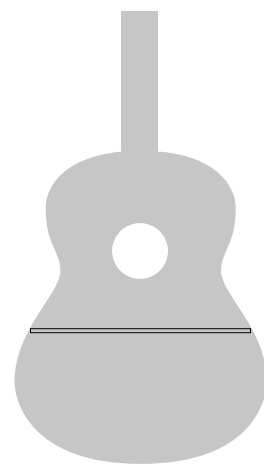

Perpendicular

## CARACTÉRISTIQUES / MERKMALE

TABLE / DECKE // QUALITÉ / QUALITÄT	Cèdre massif / Massive Zederdecke ( <i>Thuja Plicata</i> ) // "A+"
CORPS / ZARGEN & BODEN	Sycomore / Sicomore ( <i>Acer Pseudoplatanus</i> )
MANCHE / HALS	Agba. Ergoneck / Agba. Ergoneck ( <i>Gossweilerodendron Balsamiferum</i> )
TOUCHE / GRIFFBRETT	Palissandre d'Inde / India Palisander ( <i>Dalbergia Latifolia</i> )
MÉCANIQUES / STIMMECHANIK	Standard
SILLETS / NUT & SADDLE	Mélamine / Melamin
FINITION / FINISH	Pore ouvert / Offenporige Lackierung
CORDES / SAITE	Royal Classics Preludio

## OPTIONS / OPTIONEN

PLAQUE / SCHLAGSCHUTZ



Nous nous réservons le droit de changer le design et les spécifications de nos produits sans avertissement préalable / Wir behalten uns das Recht vor Produktdesign oder -spezifikationen ohne weitere Vorankündigung und ohne daraus entstehenden Verpflichtungen, zu verändern.

# Custom Collection Exotic Woods

La Série **Custom Collection Exotic Woods** offre des guitares 100% personnalisées parmi le choix de différents bois exotiques et de finitions.

Ébène blanc ou bois d'olivier, libres du certificat CITES, palissandre d'Inde et cocobolo sont les bois à choisir pour le corps, utilisés pour les modèles classiques et flamencos.

Pour la table vous pouvez choisir entre le cèdre et l'épicéa. Touche et filets de tour de caisse sont faits en ébène.

En plus, vous pouvez choisir la couleur des boutons des mécaniques entre blanc et noir, ainsi que la finition de la guitare, pore ouvert ou brillante.

Des bois exotiques qui créent des instruments uniques avec un son puissant et très espagnol.

Im Rahmen der „Custom Collection Exotic Woods“ werden auf Grund der Verwendung verschiedenster exotischer Hölzer und diverser Lackierungen auf Kundenwünsche anpassbare Gitarren angeboten.

„White Ebony“ (eine besonders exotische Art Ebenholz), Olivenholz (beides Citesfrei), Indisches Palisander und Cocobolo können sowohl für klassische, als auch für Flamenco Gitarren ausgewählt werden.

Die Decke der Gitarre kann Fichte oder Zeder sein. Das Griffbrett aus Ebenholz. Die Farbe der Knöpfe an den Mechaniken sind entweder schwarz oder weiß.

Auch darf man sich zwischen lackiertem oder offen porigem (Open Pore) finish entscheiden.

Aus exotischen Hölzern entstehen Unikate mit einem kraftvollen, spanischen Klang.

## TAILLE / MASSE

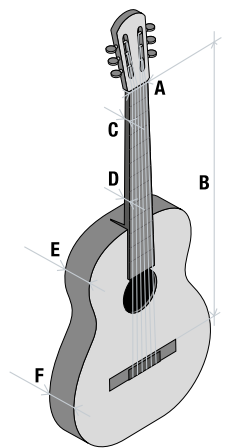

A	52
B	650
C	21,5
D	23,5
E	95
F	102

## BARRAGE / BELEISTUNG

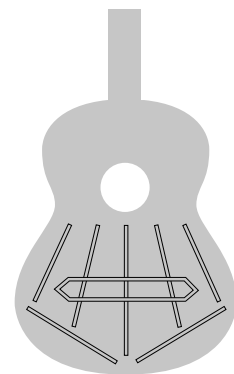

MRF-B

## CARACTÉRISTIQUES / MERKMALE

TABLE / DECKE // QUALITÉ / QUALITÄT	Cèdre massif - Épicéa massif / Massive Zederdecke - Massive Fichtendecke ( <i>Thuja Plicata / Picea Abies</i> ) // "AA"
CORPS / ZARGEN & BODEN	Olivier / Olivenholz ( <i>Olea europea</i> ) Ébène Blanche / Weißes Ebenholz ( <i>Diospyros embryopteris</i> ) Palissandre d'Inde / India Palisander ( <i>Dalbergia latifolia</i> ) Cocobolo / Cocobolo ( <i>Dalbergia retusa</i> )
MANCHE / HALS	Acajou. Renforcé avec ébène. Ergoneck / Sapelli. Ebenholz-verstärkter Hals. Ergoneck ( <i>Khaya Ivorensis</i> )
TOUCHE / GRIFFBRETT	Ébène / Ebenholz ( <i>Diospyros Crassiflora</i> )
MÉCANIQUES / STIMMECHANIK	Golden A - Bouton blanc ou noir / Golden A- Weißer oder Schwarzer Mechanikknopf.
SILLETS / NUT & SADDLE	Mélatamine / Melamin
FINITION / FINISH	Pore ouvert - Brillante / Offenporige Lackierung - Hochglanzpoliert
CORDES / SAITE	D'Addario EXP 44 Extra Hard Tension ➔

Nous nous réservons le droit de changer le design et les spécifications de nos produits sans avertissement préalable / Wir behalten uns das Recht vor Produktdesign oder -spezifikationen ohne weitere Vorankündigung und ohne daraus entstehenden Verpflichtungen, zu verändern.

100%  
CUSTOMIZABLE

**A** CHOISISSEZ LA TABLE À VOTRE PRÉFÉRENCE  
ENTSCHEIDEN SIE, AUS WELCHEM HOLZ DIE DECKE GEFERTIGT SEIN SOLL



Épicéa  
Fichte



Cèdre  
Zederdecke

**B** CHOISISSEZ L'ORIGINALITÉ DE L' EXOTIC WOOD POUR VOTRE GUITARE  
VERLEIHEN SIE IHRER GITARRE ORIGINALITÄT UND WÄHLEN SIE EINE VON VERSCHIEDENEN EDELHOLZARTEN



Olivier  
Olivenholz



Ébène Blanche  
Weißes Ebenholz



Palissandre d'Inde  
India Palisander



Cocobolo  
Cocobolo

**C** QUELLE TENDANCE EST DE VOTRE PRÉFÉRENCE?  
WELCHES FINISH SOLL IHRE GITARRE HABEN?

Brillante / Hochglanz



Pore ouvert / Open pore

Brillante / Hochglanz



Pore ouvert / Open pore

**D** LA TOUCHE FINALE À VOTRE GUITARE  
UND ZU GUTER LETZT DIE MECHANIKEN



Plus d'information et commandes  
Für nähere Informationen und Bestellungen  
<http://custom.alhambra.com/>





## MANCHE ERGONECK ERGONECK

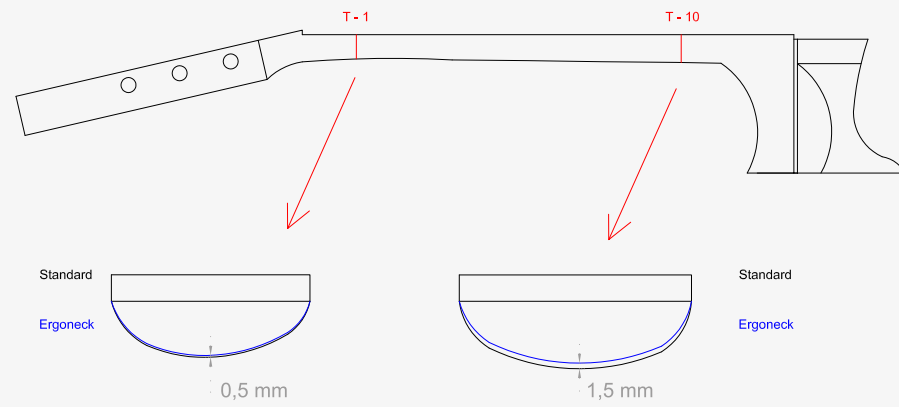

Le manche ergoneck est le résultat de la recherche continue développée par Manufacturas Alhambra pour améliorer l'ergonomie du manche et ainsi favoriser la position de la main gauche. Grâce à sa forme asymétrique, le manche ergoneck s'adapte de façon beaucoup plus naturelle au guitariste.

Der "Ergoneck"-Hals zeigt unsere beständigen Bemühungen die Ergonomie des Gitarrenhalses zu verbessern. Wodurch die Beispielbarkeit (vor allem der linken Hand) spürbar erleichtert wird. Durch die asymmetrische Form passt sich der "Ergoneck"-Hals viel besser der natürlichen Handhaltung des Gitarristen an.

## PATRONS PATTERNS

Pendant des années, Manufacturas Alhambra a étudié le son et la résonance du corps de la guitare ainsi que sa structure, pour cela et après le résultat de ces études, Alhambra conçoit un corps et une caisse de résonance différente pour chaque modèle permettant ainsi la propre personnalité de chaque instrument.

Wir bei Alhambra haben jahrzehntelange Erfahrung im Gitarrenbau. Während dieser Zeit haben wir die Struktur und die Klangeigenschaften genauestens untersucht. Mit dem Ergebnis, dass wir für jedes einzelne Modell die Form und Beleistung optimiert haben. Folglich hat jedes unserer Modelle einen eigenen Klangcharakter.

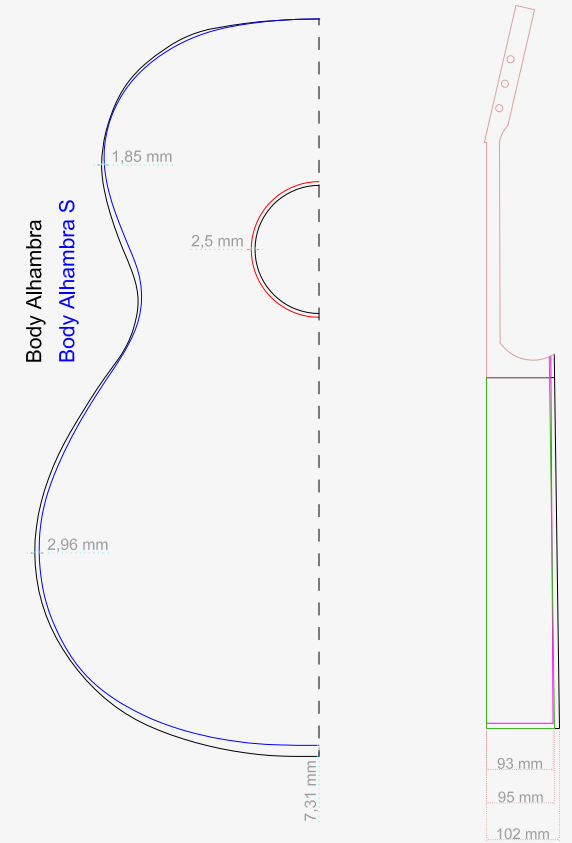

## MANCHE RENFORCÉ AVEC ÉBÈNE EBENHOLZ-VERSTÄRKTER HALS

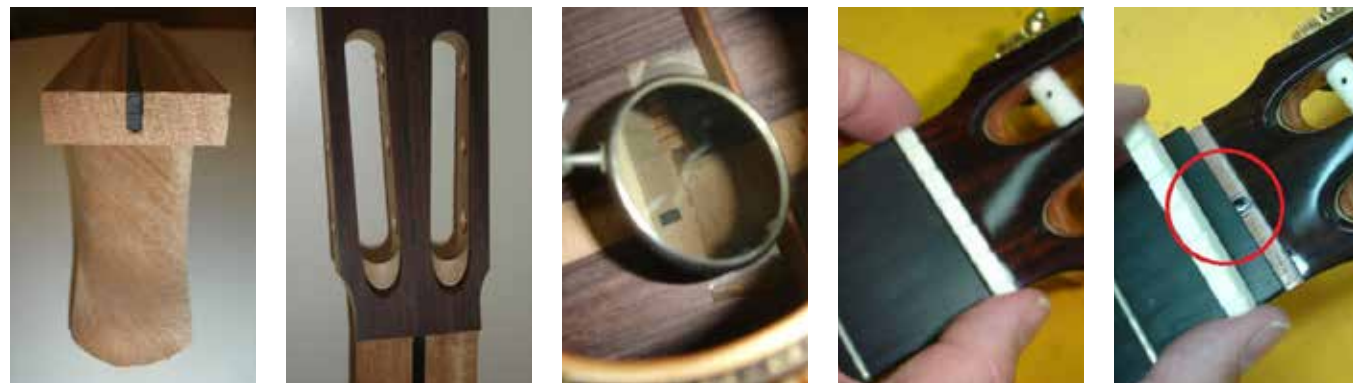

Ce renforcement confère une rigidité supplémentaire à la guitare. La tige d'ébène va de la partie inférieure du manche, intégrée dans le talon jusqu'à la tête de l'instrument et tout le long du manche. Tous les modèles à partir du 5 P ont ce renfort qui est incorporé. Le renfort n'est visible que lors du retrait du sillet de tête et à travers la bouche comme le montrent les photos.

Die asymmetrische Form erhöht die Stabilität des Halses. Der eingelegte Ebenholzstreifen beginnt schon im unteren Teil des Halses, ist auch schon im Halsfuß eingelegt und erstreckt sich bis zum Sattel. Ab dem Modell 5P sind alle Instrumente mit dieser zusätzlichen Halsversteifung ausgestattet. Diese ist nur bei herausgenommenem Sattel oder durch das Schalloch sichtbar, wie auf den Fotos zu sehen ist.







# A

## Alhambra®

GUITARRAS



**ALHAMBRA**

Entreprise espagnole  
Spanische Firma



Classiques / Klassik

Flamencas / Flamenco

Acoustiques / Akustische

Semi-acoustiques / Halbakustische

Traditionnelles / Traditionelle



**MANUFACTURAS ALHAMBRA S.L.**

Duquesa de Almodóvar, 17  
E-03830 MURO DE ALCOY  
(Alicante) ESPAÑA

Tel. +34 965 530 011

[www.alhambrasl.com](http://www.alhambrasl.com)  
[info@alhambrasl.com](mailto:info@alhambrasl.com)

