

Classiques Klassik



A

Alhambra®
GUITARRAS



CLASSIQUES KLASSIK

Professionnel / Professional	4
José Miguel Moreno	4
José María Vilaplana	6
Mengual & Margarit	8
Luthier India Montcabrer	10
Luthier Aniversario	12
Línea Profesional	14
Premier	16
Concert / Concierto	18
Série 11 / 11 serien	18
Série 10 / 10 serien	20
Série 9 / 9 serien	22
Série 8 / 8 serien	24
Conservatoire / Conservatorio	26
Série 7 / 7 serien	26
Série 6 / 6 serien	28
Série 5 / 5 serien	30
Série 4 / 4 serien	32
Étude / Estudio	34
Iberia	34
Série 3 / 3 serien	36
Série 2 / 2 serien	38
Série 1 / 1 serien	40
Nature	42
Custom Collection	44

L'intelligence, la connaissance, l'expérience, les bois raffinés et la volonté déterminée d'avancer sont les ingrédients nécessaires qui ont été mis en oeuvre pour la construction de cette guitare, ce qui démontre notre niveau de supériorité.

Ce modèle recueille les plus grands progrès de la construction de guitare moderne de la marque. Basé sur la longue tradition de la guitare espagnole, nous avons parié sur une sonorité, une puissance et une réponse instrumentale capables de satisfaire les grands concertistes les plus exigeants. Ceux qui recherchent un son moderne, avec des performances sonores incroyables, en même temps qu'un instrument élégant et avec des signes clairs de haute distinction, sont pleinement conscients de leur choix.

Le guitariste en jouira et le public appréciera grandement ce haut niveau de clarté, de puissance et d'équilibre mis au service d'une bonne performance.

Raffinesse, Wissen, auserlesene Hölzer und der stetige Weg zur Besserung sind die Ingredienzen dieses Instrumentes.

Der Beweis, dass man sich immer steigern kann. Diese Gitarre beinhaltet alle Fortschritte in Bau- und Tontechnik, die bei Alhambra zu finden sind.

Aus der langen Tradition der spanischen Gitarre hebt sich das Modell José Miguel Moreno durch seine Kraft, eine schnelle Ansprache und einen ausgezeichneten Klang hervor. Gebaut für selbst die anspruchsvollsten Gitarristen. Für die, die einen eleganten, modernen und einzigartigen Klang suchen. Sowohl der Gitarrist als auch das Publikum dürfen die auf diesem Instrument interpretierten Stücke mit besonderer Klarheit genießen.

TAILLE / MASSE

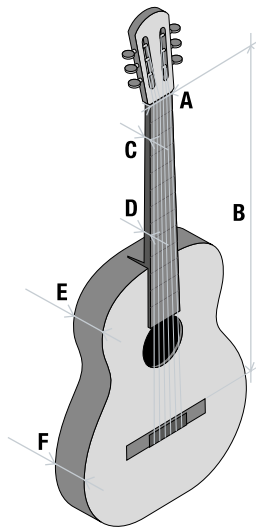

JMM Serie C (250)	
A	52
B	650
C	21,5
D	23,5
E	100
F	106

BARRAGE / BELEISTUNG

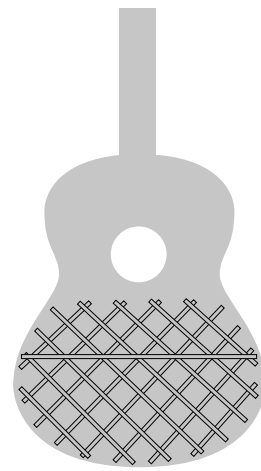

Lattice

CARACTÉRISTIQUES / MERKMALE

TABLE / DECKE // QUALITÉ / QUALITÄT	Cèdre massif / Massive Zederndecke (<i>Thuja Plicata</i>) // "AAA"
CORPS / ZARGEN & BODEN	Palissandre d'Inde massif / Massives indisches Palisander (<i>Dalbergia Latifolia</i>)
MANCHE / HALS	Cèdre. Renforcé avec ébène. Ergoneck / Zeder. Ebenholz-verstärkter Hals. Ergoneck (<i>Cedrela Odorata</i>)
TOUCHE / GRIFFBRETT	Ébène / Ebenholz (<i>Diospyros Crassiflora</i>) Touche 20 frettes / 20 Bünde
MÉCANIQUES / STIMMECHANIK	Exagon
SILLETS / NUT & SADDLE	Os / Knochen
FINITION / FINISH	Brillante. Vernis au tampon sur la table / Hochglanzpoliert. Schellackpolierte Decke
CORDES / SAITE	Royal Classics Sonata X-Forté 

Nous nous réservons le droit de changer le design et les spécifications de nos produits sans avertissement préalable / Wir behalten uns das Recht vor Produktdesign oder -spezifikationen ohne weitere Vorankündigung und ohne daraus entstehenden Verpflichtungen, zu verändern.



Analyser le passé et faire des recherches dans le présent pour améliorer l'avenir, sont quelques uns des objectifs que Guitares Alhambra applique dans la construction de ses instruments.

Ce modèle de guitare est le résultat d'une longue recherche dans laquelle la route parcourue atteint une destination. L'investissement en temps, effort et patience est récompensé par un modèle de guitare extraordinaire.

La noble tradition de la construction de la guitare, avec l'école d'Antonio de Torres comme exemple et guide, est à la base de cet instrument qui comporte le meilleur de la guitare espagnole ancienne et moderne.

La beauté du son, la palette de timbres inépuisable, le confort maximum, l'équilibre sonore et la grande projection sont quelques-unes des caractéristiques que le joueur de niveau concert appréciera sur cette guitare. Sans aucun doute, le meilleur compagnon de voyage d'un joueur de concert international.

Die Vergangenheit zu analysieren bedeutet die Gegenwart zu erforschen und die Zukunft zu perfektionieren.

Das sind die Prinzipien beim Gitarrenbau von Alhambra. Diese Werte leben in diesem Instrument auf und beweisen somit, dass sich die Hingabe zur Forschung bei Alhambra gelohnt hat.

Der konkrete Ausgangspunkt dieses Instruments ist die Schule des Gitarrenbaus von Antonio Torres. Somit paart das Modell José María Vilaplana das Beste aus der Vergangenheit mit dem Besten aus dem heutigen technischen Stand.

Schönheit und Vielfalt im Klangcharakter, maximale Bequemlichkeit im Spiel und Ausgeglichenheit machen diese Gitarre zum perfekten Begleiter für jeden internationalen Konzertgitarristen.

TAILLE / MASSE

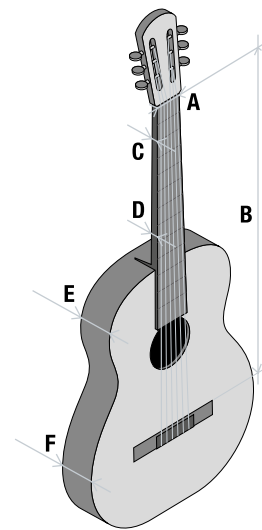

JMV Serie NT (260)	
A	52
B	650
C	21,5
D	23,5
E	100
F	106

BARRAGE / BELEISTUNG

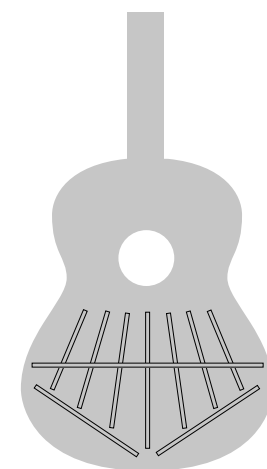

Vilaplana NT

CARACTÉRISTIQUES / MERKMALE

TABLE / DECKE // QUALITÉ / QUALITÄT	Cèdre massif / Massive Zederndecke (<i>Thuja Plicata</i>) // "AAA"
CORPS / ZARGEN & BODEN	Palissandre d'Inde massif / Massives indisches Palisander (<i>Dalbergia Latifolia</i>)
MANCHE / HALS	Cèdre. Renforcé avec ébène. Ergoneck / Zeder. Ebenholz-verstärkter Hals. Ergoneck (<i>Cedrela Odorata</i>)
TOUCHE / GRIFFBRETT	Ébène / Ebenholz (<i>Diospyros Crassiflora</i>) Touche 20 frettes / 20 Bünde
MÉCANIQUES / STIMMECHANIK	Schaller Grand Tune Classic Hauser (BB)
SILLETS / NUT & SADDLE	Os / Knochen
FINITION / FINISH	Brillante. Vernis au tampon sur la table / Hochglanzpoliert. Schellackpolierte Decke
CORDES / SAITE	Royal Classics Sonata X-Forté

Nous nous réservons le droit de changer le design et les spécifications de nos produits sans avertissement préalable / Wir behalten uns das Recht vor Produktdesign oder -spezifikationen ohne weitere Vorankündigung und ohne daraus entstehenden Verpflichtungen, zu verändern.

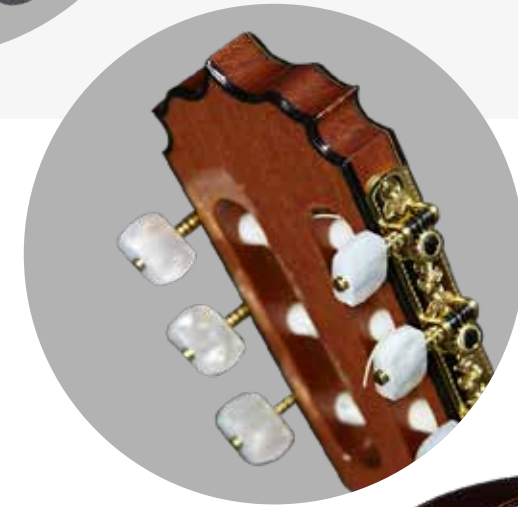
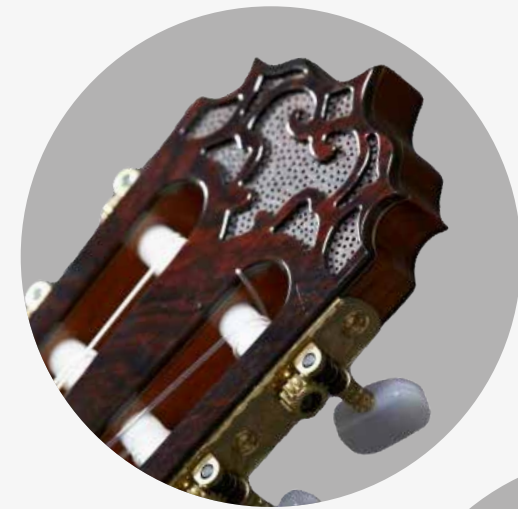

Bois nobles travaillés à la main avec soin et patience donnant ainsi le résultat d'une guitare qui représente une étape supérieure dans les modèles professionnels et haut de gamme des guitares Alhambra.

Sa facilité de pulsation, sa parfaite accroche en main gauche, sa ductilité, sa puissance et son efficacité dans l'émission sonore font de ce modèle un instrument parfait pour débuter dans le développement d'une carrière artistique pour prestation en concert.

Le choix exigeant des bois et le travail intelligent réalisé autour de la table et des éléments principaux de la guitare, sont traduits dans une bonne sonorité et font un instrument de haute qualité avec une garantie de valeur sûre de durabilité et de fiabilité.

Mit Geduld und per Hand verarbeitete edle Hölzer kommen bei diesem Modell, das eine noch höhere Stufe im Gitarrenbau von Alhambra darstellt, zum Vorschein. Die Leichtigkeit beim spielen, die Effizienz und eine kräftige Entfaltung des Klanges machen diese Gitarre zum perfekten Instrument für Musiker, die eine professionelle Karriere anstreben. Auserlesene Hölzer und schlichtes Design schmiegen sich an einen super Klang ohne Stabilität und Langlebigkeit zu vernachlässigen.

TAILLE / MASSE

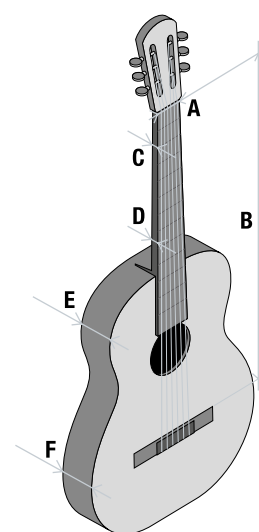

Serie C, Serie NT (270, 280)	
A	52
B	650
C	21,5
D	23,5
E	100
F	106

BARRAGE / BELEISTUNG

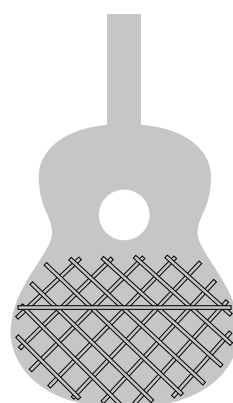

Serie C (270)
Lattice

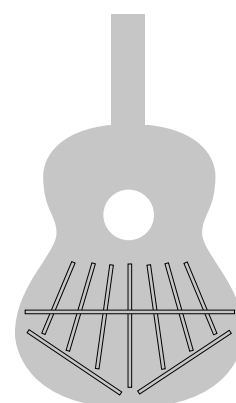

Serie NT (280)
Vilaplana NT

CARACTÉRISTIQUES / MERKMALE

TABLE / DECKE // QUALITÉ / QUALITÄT	Cèdre massif / Massive Zederndecke (<i>Thuja Plicata</i>) // "AAA"
CORPS / ZARGEN & BODEN	Palissandre d'Inde massif / Massives indisches Palisander (<i>Dalbergia Latifolia</i>)
MANCHE / HALS	Cèdre. Renforcé avec ébène. Ergoneck / Zeder. Ebenholz-verstärkter Hals. Ergoneck (<i>Cedrela Odorata</i>)
TOUCHE / GRIFFBRETT	Ébène / Ebenholz (<i>Diospyros Crassiflora</i>) Touche 20 frettes / 20 Bünde
MÉCANIQUES / STIMMECHANIK	Schaller Grand Tune Classic Hauser (BB)
SILLETS / NUT & SADDLE	Os / Knochen
FINITION / FINISH	Brillante. Vernis au tampon sur la table / Hochglanzpoliert. Schellackpolierte Decke
CORDES / SAITE	Royal Classics Sonata

Nous nous réservons le droit de changer le design et les spécifications de nos produits sans avertissement préalable / Wir behalten uns das Recht vor Produktdesign oder -spezifikationen ohne weitere Vorankündigung und ohne daraus entstehenden Verpflichtungen, zu verändern.

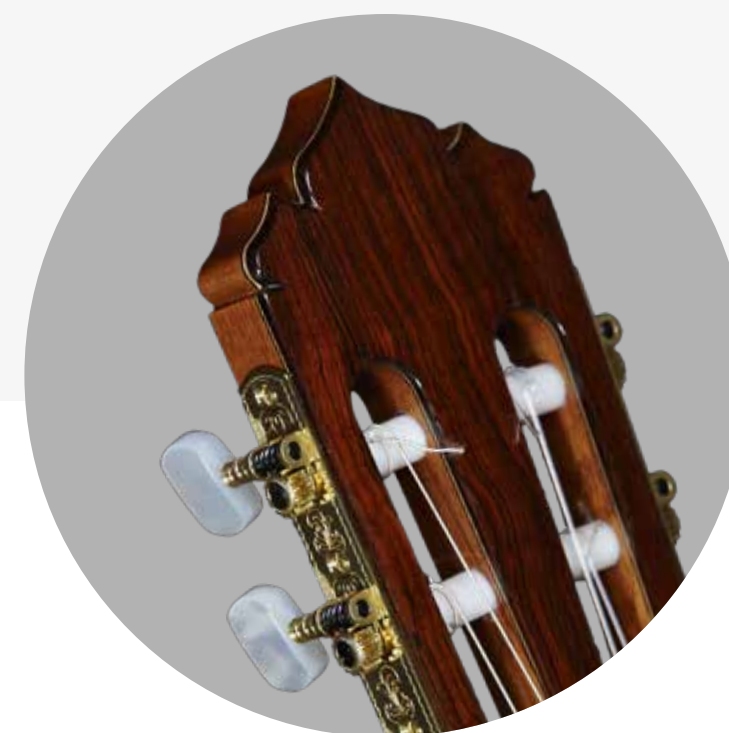

Une guitare dotée d'une sonorité puissante, avec des basses profondes et des aigus clairs à la juste mesure.

Le modèle Luthier India se distingue rapidement par le magnifique palissandre d'Inde qui a été sélectionné pour les éclisses et le fond de cet instrument. Un bois de première qualité de plus de 30 ans.

Une fonctionnalité qui donne son nom à ce modèle exceptionnel d'édition exclusive et limitée.

La table est en cèdre rouge de haute qualité en finition brillante.

De plus, différentes options de finition sont au choix : vernis nitro ou vernis au tampon pour la guitare entière ou simplement pour la table.

Une guitare dans laquelle les questions de sonorité ont été développées de manière particulière, en obtenant un son puissant, des graves profonds et des aigus clairs à la juste mesure.

Avec cet instrument, c'est un pas en avance dans le développement de nouveaux modèles, notamment le confort, la robustesse en légèreté et bon toucher, liés à un son de haute qualité.

Eine Gitarre mit kraftvollem Klang, tiefen Bässen und Brillanz im Mittenbereich.

Das Modell "Luthier India" unterscheidet sich auf Anhieb durch das vorsichtig selektierte, 30 Jahre alte indische Palisander für Zargen und Boden.

Daher bezieht dieses außergewöhnliche, limitierte Modell seinen Namen. Für die hochglänzende Decke wird erlesenes Zedernholz verbaut.

Darüber hinaus kann man das Finish selbst bestimmen : Zur Auswahl stehen Nitrolack oder Schellack (entweder nur die Decke oder der ganze Korpus).

Die Luthier India ist eine Gitarre, deren Klangeigenschaften speziell entwickelt wurden um einen kraftvollen Charakter, tiefe Bässe und brillante Höhen zu erhalten.

Mit diesem Instrument gehen wir bei Alhambra einen weiteren Schritt mit neuen Modellen, bei denen die Spielbarkeit, Robustheit trotz Leichtigkeit und ein hochwertiger Klang im Fokus stehen.

TAILLE / MASSE

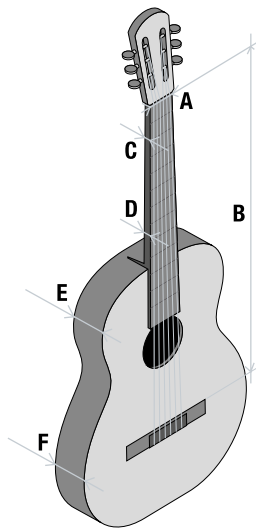

Luthier India (297, 298, 299)	
A	52
B	650
C	21,5
D	23,5
E	100
F	106

BARRAGE / BELEISTUNG

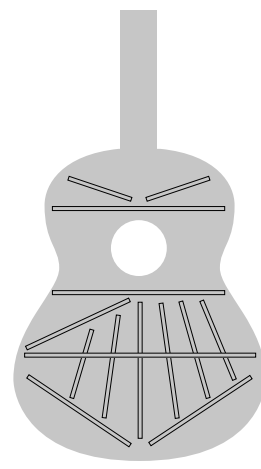

Montcabrer

CARACTÉRISTIQUES / MERKMALE

TABLE / DECKE // QUALITÉ / QUALITÄT	Cèdre Massif / Massive Zederdecke (<i>Thuja Plicata</i>) // "AAA"
CORPS / ZARGEN & BODEN	Palissandre d'Inde Massif / Massiv India Palisander (<i>Dalbergia Latifolia</i>)
MANCHE / HALS	Cèdre. Renforcé avec Ébène. Ergoneck / Zeder. Ebenholz-verstärkter Hals. Ergoneck (<i>Cedrela Odorata</i>)
TOUCHE / GRIFFBRETT	Ébène / Ebenholz (<i>Diospyros Crassiflora</i>) Touche 20 frettes / 20 Bünde
MÉCANIQUES / STIMMECHANIK	Schaller Grand Tune Classic Hauser
SILLETS / NUT & SADDLE	Os / Knochen
FINITION / FINISH	Vernis nitro / vernis au tampon sur la table ou vernis au tampon sur la guitare entière / Decke mit Nitrolackierung oder Schellack-Politur oder wahlweise vollständige Schellackpolitur.
CORDES / SAITE	Royal Classics Sonata X-Forté

Nous nous réservons le droit de changer le design et les spécifications de nos produits sans avertissement préalable /
Wir behalten uns das Recht vor Produktdesign oder -spezifikationen ohne weitere Vorankündigung und ohne daraus entstehenden Verpflichtungen, zu verändern.



Guitare extraordinaire de forte personnalité esthétique.

Le bois magnifique et raffiné du ziricote parfaitement travaillé et assemblé dans le corps de la guitare, confère à l'instrument une beauté inhabituelle.

Son confortable manche, aidera le guitariste à se sentir agile et sûr dans n'importe quelle position, même dans les sauts les plus risqués. La technique de construction appliquée à cet instrument a permis d'obtenir une pulsation confortable et efficace dans tout enregistrement de puissance sonore.

Sa richesse harmonique avec l'accord parfait, font de ce modèle un allié parfait pour le guitariste professionnel qui souhaite présenter ses vertus interprétatives dans n'importe quel auditorium ou salle de concert.

Eine hervorragende Gitarre mit einer starken optischen Persönlichkeit.

Wunderschön verarbeitetes Ziricote macht dieses Modell zu einem Highlight.

Ihr bequemer Hals unterstützt den Gitarristen selbst die schwierigsten Sprünge zu meistern, egal in welcher Lage.

Ob Bässe Mitten oder Höhen, diese Gitarre ist in allen Bereichen und allen Dynamiken der perfekte Verbündete um in jedem Konzertsaal, egal ob groß oder klein, einen optimalen Klang zu haben.

TAILLE / MASSE

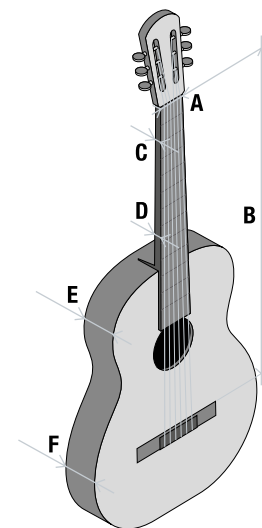

Luthier Aniversario (826)	
A	52
B	650
C	21,5
D	23,5
E	100
F	106

BARRAGE / BELEISTUNG

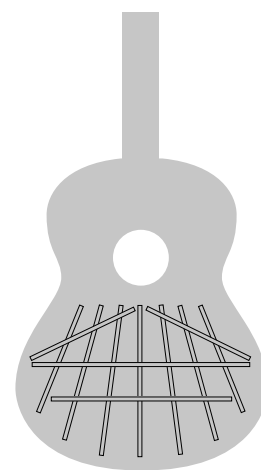

Japanese House

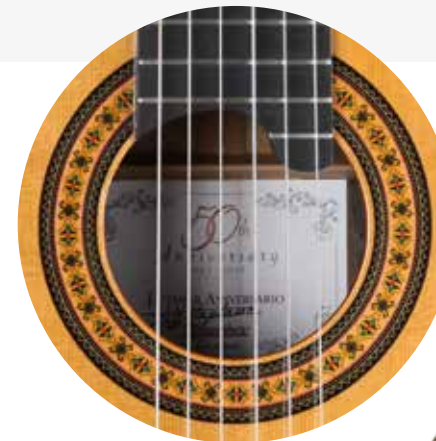
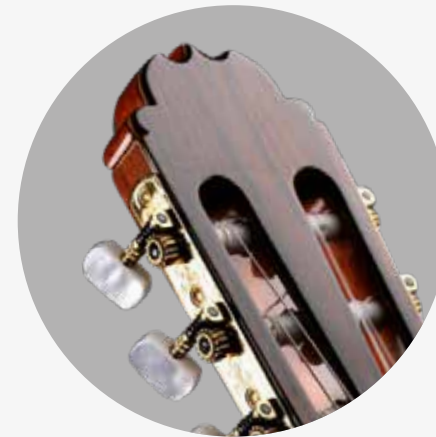

CARACTÉRISTIQUES / MERKMALE

TABLE / DECKE // QUALITÉ / QUALITÄT	Cèdre massif / Massive Zederdecke (<i>Thuja Plicata</i>) // "AAA"
CORPS / ZARGEN & BODEN	Ziricote massif / Massiv Ziricote (<i>Cordia Dodecandra</i>)
MANCHE / HALS	Cèdre. Renforcé avec ébène. Ergoneck. / Zeder. Ebenholz-verstärkter Hals. Ergoneck (<i>Cedrela Odorata</i>)
TOUCHE / GRIFFBRETT	Ébène / Ebenholz (<i>Diospyros Crassiflora</i>) Touche 20 frettes / 20 Bünde
FILETS / EINLAGE	Bubinga / Bubinga (<i>Guibourtia Demeusei</i>)
MÉCANIQUES / STIMMECHANIK	Schaller Grand Tune Classic Hauser
SILLETS / NUT & SADDLE	Os / Knochen
FINITION / FINISH	Brillante. Vernis nitro sur la table / Hochglanzpoliert. Nitrolackierte Decke
CORDES / SAITE	D'Addario EXP 44 Extra Hard Tension

Nous nous réservons le droit de changer le design et les spécifications de nos produits sans avertissement préalable / Wir behalten uns das Recht vor Produktdesign oder -spezifikationen ohne weitere Vorankündigung und ohne daraus entstehenden Verpflichtungen, zu verändern.

Les adeptes de la marque connaîtront les vertus de ce modèle qui parvient à satisfaire les guitaristes de haut niveau, qui désirent faire des progrès avec un instrument de haute qualité.

Ce modèle, parfaitement défini à partir de son nom complet, a été renouvelé, permettant d'ouvrir encore plus ses attentes de satisfaction, de fiabilité et de confort.

C'est un instrument facile à pulser, parfaitement accordé sur toute sa touche, qui maintient la pureté du son, et augmente sa puissance et sa couleur.

Son parfait niveau de finition et de réponse lui donne une position élevée dans la gamme de guitares pour les professionnels de la marque Alhambra.

Jeder der Alhambra kennt weiß von den Qualitäten dieser Gitarre, die selbst die anspruchsvollsten Instrumentalisten beglücken.

Der Name dieses Modells ist äußerst passend. Bequemlichkeit, Spielbarkeit und Konsistenz wurden bei der Überarbeitung dieses Modells gefördert.

TAILLE / MASSE

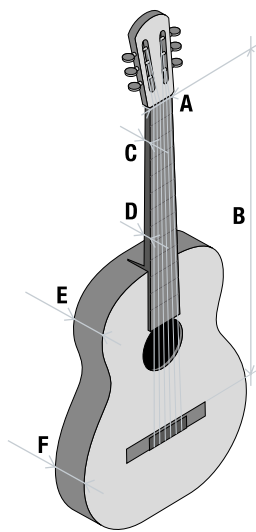

	LP (3847)
A	52
B	650
C	21,5
D	23,5
E	100
F	106

BARRAGE / BELEISTUNG

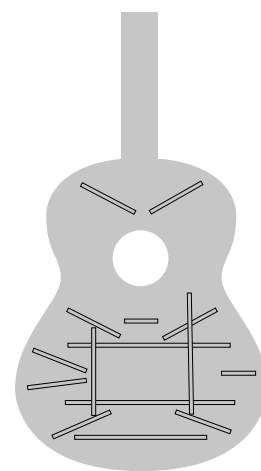

Cat

CARACTÉRISTIQUES / MERKMALE

TABLE / DECKE // QUALITÉ / QUALITÄT	Cèdre massif / Massive Zederdecke (<i>Thuja Plicata</i>) // "AAA"
CORPS / ZARGEN & BODEN	Palissandre d'Inde massif / Massives indisches Palisander (<i>Dalbergia Latifolia</i>)
MANCHE / HALS	Cèdre. Renforcé avec ébène. Ergoneck / Zeder. Ebenholz-verstärkter Hals. Ergoneck (<i>Cedrela Odorata</i>)
TOUCHE / GRIFFBRETT	Ébène / Ebenholz (<i>Diospyros Crassiflora</i>) Touche 20 frettes / 20 Bündle
MÉCANIQUES / STIMMECHANIK	Schaller Grand Tune Classic Hauser
SILLETS / NUT & SADDLE	Os / Knochen
FINITION / FINISH	Brillante. Vernis nitro sur la table / Hochglanzpoliert. Nitrolackierte Decke
CORDES / SAITE	D'Addario EXP 44 Extra Hard Tension

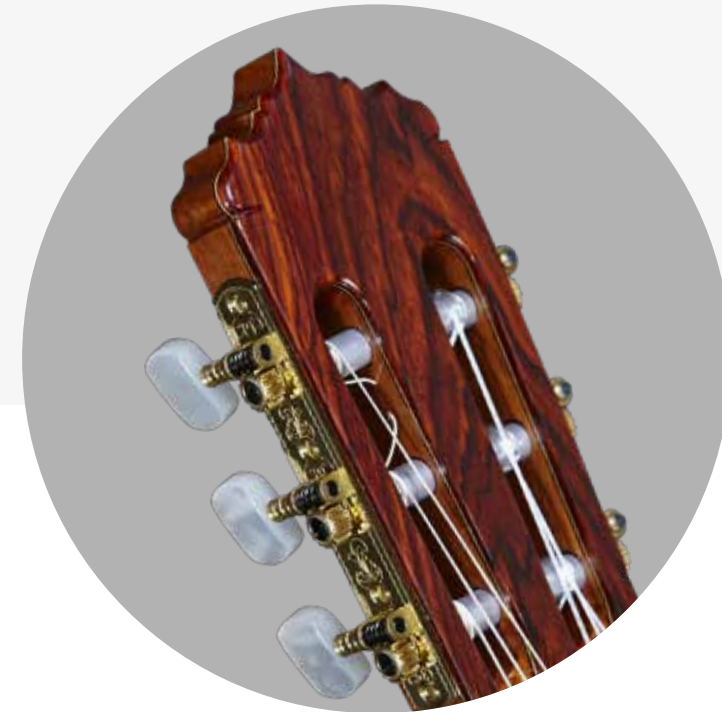

Le modèle Premier Pro Exotic est la meilleure option pour commencer ou poursuivre des études professionnelles. C'est une guitare qui offre un son puissant, plein de nuances, confortable et sûr en termes de réglage et de durée de ses éléments.

Une guitare qui est un exemple clair et le résultat du succès de l'investissement dans la R&D et qui a été réalisée par Guitares Alhambra tout au long de ces dernières années.

Son imbattable rapport qualité-prix est lié avec la beauté d'un instrument et l'utilisation des meilleures qualités de bois, y compris l'attractif bois rose peroba, qui lui donne du caractère et de la distinction esthétique.

Sans aucun doute c'est un modèle avec un esprit novateur et moderne qui présente un plus pour ce guitariste qui veut jouer et en profiter.

Sollte man auf der Suche nach einer professionellen, hochwertigen, facettenreichen Gitarre mit einem langlebigen Klang sein, liegt man beim Modell Premier „Pro Exótico“ gold richtig.

Dieses Instrument ist das perfekte Beispiel für Alhambras gelungene Investition der letzten Jahre in technische Entwicklungen.

Das hervorragende Preis- Leistungsverhältnis verzichtet nicht auf die Verwendung von erstklassigem Holz, wie zum Beispiel attraktives „Palo Rosa“ (Palisander), das dem Instrument ein Alleinstellungsmerkmal und Ästhetik verleiht.

Ohne Zweifel ist dies eine Gitarre mit einem zeitgerechten Geist.

TAILLE / MASSE

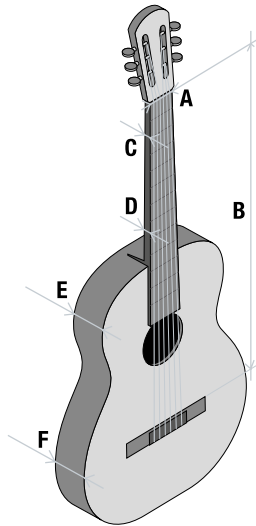

Premier Pro Exótico (7628)	
A	52
B	650
C	21,5
D	23,5
E	100
F	106

BARRAGE / BELEISTUNG

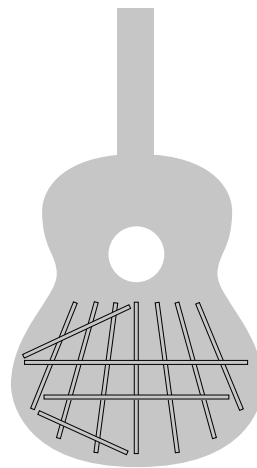

Chinese House

CARACTÉRISTIQUES / MERKMALE

TABLE / DECKE // QUALITÉ / QUALITÄT	Cèdre massif / Massive Zederndecke (<i>Thuja Plicata</i>) // "AAA"
CORPS / ZARGEN & BODEN	Peroba rose massif / Massiv Peroba rosa (<i>Aspidosperma Peroba</i>)
MANCHE / HALS	Cèdre. Renforcé avec ébène. Ergoneck / Zeder. Ebenholz-verstärkter Hals. Ergoneck (<i>Cedrela Odorata</i>)
TOUCHE / GRIFFBRETT	Ébène / Ebenholz (<i>Diospyros Crassiflora</i>) Touche 20 frettes / 20 Bünde
MÉCANIQUES / STIMMECHANIK	Schaller Grand Tune Classic Hauser
SILLETS / NUT & SADDLE	Os / Knochen
FINITION / FINISH	Brillante. Vernis nitro sur la table / Hochglanzpoliert. Nitrolackierte Decke
CORDES / SAITE	D'Addario EXP 44 Extra Hard Tension

Nous nous réservons le droit de changer le design et les spécifications de nos produits sans avertissement préalable / Wir behalten uns das Recht vor Produktdesign oder -spezifikationen ohne weitere Vorankündigung und ohne daraus entstehenden Verpflichtungen, zu verändern.

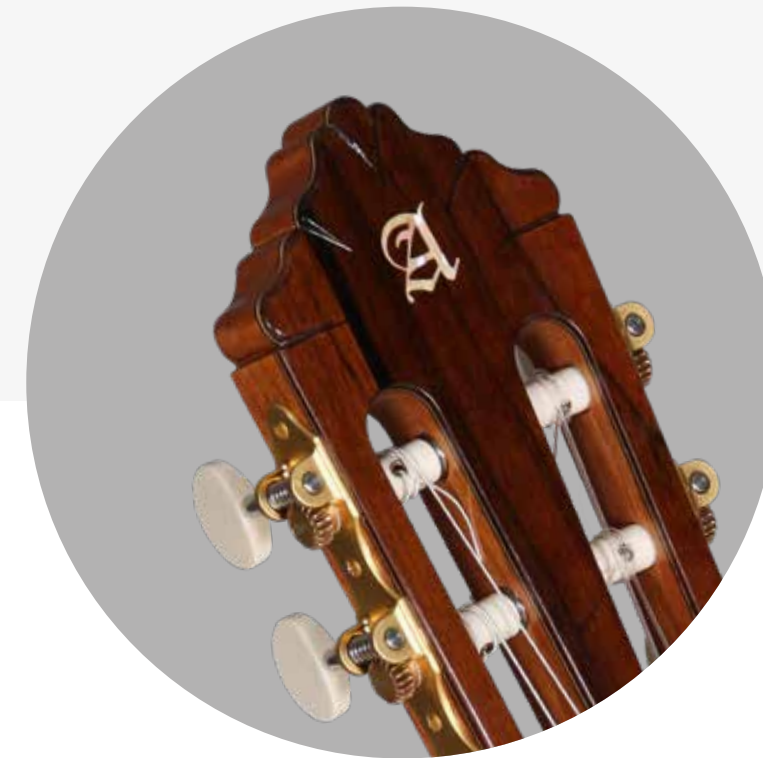

Le modèle 11 P est le plus élevé de cette gamme.

La construction et les finitions de ce modèle dénotent un important travail artisanal et une image très raffinée. Il convient de remarquer la ligne verte supplémentaire dans les profils ainsi que d'autres détails qui caractérisent ce modèle.

En plus, la pièce appelée talon, du système de construction traditionnel appelé «talon espagnol», est composé de 4 pièces.

On peut également observer que la touche du modèle 11 P est plus longue. Celle-ci est prolongée par la bouche de la table d'harmonie pour introduire la frette supplémentaire numéro 20. Un élément qui est demandé par des guitaristes qualifiés et qui est nécessaire pour jouer quelques pièces musicales.

Das Modell 11 P ist das Flaggschiff von Alhambra.

Die Bauweise und die Verarbeitung von diesem Modell führen zu einer feinen Optik. Unter anderem das zusätzliche grüne Binding, die das Profil des Instrumentes schmückt. Ein vierteiliger „tacón“, spanischer Halsfuß, ist hier eingesetzt. Auch dieses Modell hat einen 20ten Bund dank der Verlängerung des Griffbretts und erfüllt somit die Anforderungen des modernen Gitarristen.

TAILLE / MASSE

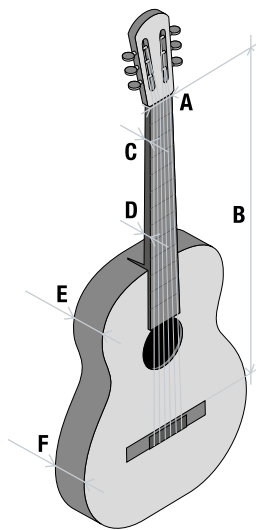

11 P (825)	
A	52
B	650
C	21,5
D	23,5
E	100
F	106

BARRAGE / BELEISTUNG

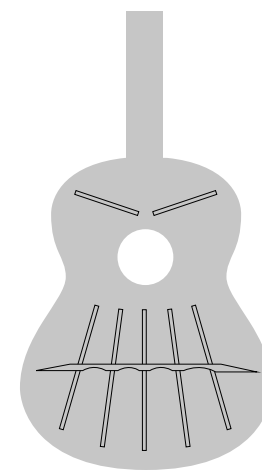

Bridge

CARACTÉRISTIQUES / MERKMALE

TABLE / DECKE // QUALITÉ / QUALITÄT	Cèdre massif / Massive Zederdecke (<i>Thuja Plicata</i>) // "AA+"
CORPS / ZARGEN & BODEN	Palissandre d'Inde massif / Massives indisches Palisander (<i>Dalbergia Latifolia</i>)
MANCHE / HALS	Cèdre. Renforcé avec ébène. Ergoneck. Talon EET / Zeder. Ebenholz-verstärkter Hals. Ergoneck. EET-Halsfuß (<i>Cedrela Odorata</i>)
TOUCHE / GRIFFBRETT	Ébène / Ebenholz (<i>Diospyros Crassiflora</i>) Touche 20 frettes / 20 Bünde
MÉCANIQUES / STIMMECHANIK	Luxury A
SILLETS / NUT & SADDLE	Os / Knochen
FINITION / FINISH	Brillante. Vernis nitro sur la table / Hochglanzpoliert. Nitrolackierte Decke
CORDES / SAITE	D'Addario EXP 44 Extra Hard Tension D'Addario

Nous nous réservons le droit de changer le design et les spécifications de nos produits sans avertissement préalable / Wir behalten uns das Recht vor Produktdesign oder -spezifikationen ohne weitere Vorankündigung und ohne daraus entstehenden Verpflichtungen, zu verändern.



Le modèle 10 Premier est construit avec une table de cèdre de première qualité et avec un barrage résultat des recherches et du développement de nouveaux instruments dans la recherche d'améliorations dans le son classique. Ce nouveau design, ainsi que les détails faits à la main, augmentent les performances de cet instrument.

Les finitions de ce modèle dénotent un important travail d'artisanat et une image très raffinée.

Douze trous dans le chevalet, sillet de tête et de chevalet en os, des mécaniques très efficaces et une double ligne de couleur verte pour le profil du contour de caisse sont quelques caractéristiques du modèle 10 Premier, ce modèle nous offre en même temps le confort et le bon son.

Le design du manche "ergoneck" favorise le confort du guitariste. La touche est aussi prolongée par la bouche de la table d'harmonie pour introduire la frette numéro 20. Un design demandé par les guitaristes et par les compositions musicales d'aujourd'hui.

Une guitare moderne qui répond très largement aux exigences du guitariste actuel.

Das Modell 10 Premier wird mit einer erstklassigen Zederndecke gefertigt und mit einer speziell für die Klangoptimierung entwickelte Beleistung ausgestattet. Diese Eigenschaften handwerklicher Kunst heben ihre Qualität hervor. Die per Hand vollendete Lackierung und Verarbeitung geben dem Modell 10 die perfekte Optik. Die 12 Bohrungen am Steg, Sattel und Stegeinlage aus Knochen, hervorragende Mechaniken und ein zweifaches grünes Binding machen dieses Instrument zum Modell 10 Premier. Sondermerkmale sind auch der „Ergoneck“ für Bequemlichkeit des Gitarristen und ein verlängertes Griffbrett. Dieses ermöglicht einen 20ten Bund, eine Anfrage von vielen klassischen Gitarristen und Komponisten.

Eine grandiose Gitarre mit den neusten Standarts von Alhambra.



TAILLE / MASSE

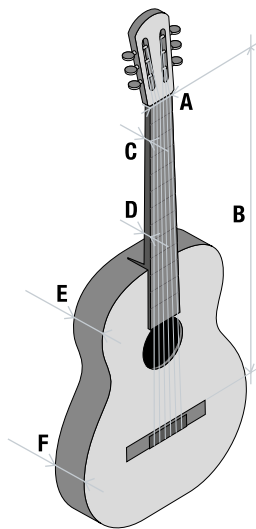

10 Premier (822)	
A	52
B	650
C	21,5
D	23,5
E	100
F	106

BARRAGE / BELEISTUNG

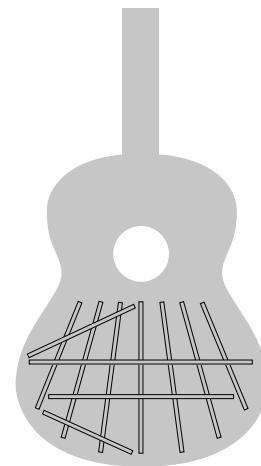

Chinese House



CARACTÉRISTIQUES / MERKMALE

TABLE / DECKE // QUALITÉ / QUALITÄT	Cèdre massif / Massive Zederndecke (<i>Thuja Plicata</i>) // "AA+"
CORPS / ZARGEN & BODEN	Palissandre d'Inde massif / Massives indisches Palisander (<i>Dalbergia Latifolia</i>)
MANCHE / HALS	Cèdre. Renforcé avec ébène. Ergoneck / Zeder. Ebenholz-verstärkter Hals. Ergoneck (<i>Cedrela Odorata</i>)
TOUCHE / GRIFFBRETT	Ébène / Ebenholz (<i>Diospyros Crassiflora</i>) Touche 20 frettes / 20 Bünde
MÉCANIQUES / STIMMECHANIK	Luxury A
SILLETS / NUT & SADDLE	Os / Knochen
FINITION / FINISH	Brillante. Vernis nitro sur la table / Hochglanzpoliert. Nitrolackierte Decke
CUERDAS / STRINGS	D'Addario EXP 44 Extra Hard Tension D'Addario

Nous nous réservons le droit de changer le design et les spécifications de nos produits sans avertissement préalable / Wir behalten uns das Recht vor Produktdesign oder -spezifikationen ohne weitere Vorankündigung und ohne daraus entstehenden Verpflichtungen, zu verändern.

La guitare 9 P fabriquée à la main par l'équipe d'artisans les plus qualifiés est le modèle de référence de Guitares Alhambra. Un instrument reconnu dans le monde entier.

Une guitare équilibrée dans tous les aspects, robuste, avec des mesures de concert et une action de cordes parfaite qui est assez haute mais en même temps extrêmement confortable.

Son profond avec volume et projection. Le modèle 9 P a une conception de barres harmoniques sous la forme d'un pont qui favorise au maximum le volume et la projection. Il a des basses, médiums et des aigus bien équilibrés, entièrement compensés.

Dans ce modèle une finition de laque nitro est appliquée sur la table, un type de vernis qui augmente la capacité de vibration. Une caractéristique qui, avec la sélection des bois et le type de construction, produit un son profond.

Die Gitarre 9 P, die von den fähigsten Gitarrenbauern bei Alhambra gebaut werden, ist die Referenz für Alhambra Gitarren und hat einen weltweiten Wiedererkennungswert.

TAILLE / MASSE

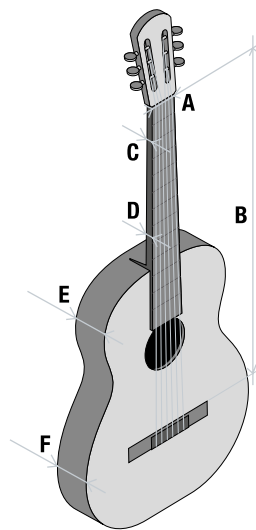

	9 P (819)	9 P 7/8 (848)	9 P 1/2 (852)
A	52	50	48
B	650	636	544
C	21,5	21	20
D	23,5	23	23
E	100	94	86
F	106	102	92

BARRAGE / BELEISTUNG

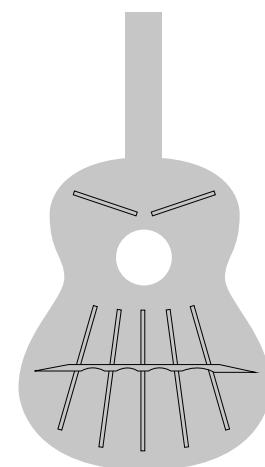

Bridge

CARACTÉRISTIQUES / MERKMALE

TABLE / DECKE // QUALITÉ / QUALITÄT	Cèdre massif / Épicéa massif / Massive Zederndecke / Massive Fichtendecke (<i>Thuja Plicata / Picea Abies</i>) // "AA+"
CORPS / ZARGEN & BODEN	Palissandre d'Inde massif / Massives indisches Palisander (<i>Dalbergia Latifolia</i>)
MANCHE / HALS	Cèdre. Renforcé avec ébène. Ergoneck / Zeder. Ebenholz-verstärkter Hals. Ergoneck (<i>Cedrela Odorata</i>)
TOUCHE / GRIFFBRETT	Ébène / Ebenholz (<i>Diospyros Crassiflora</i>)
MÉCANIQUES / STIMMMECHANIK	Luxury A
SILLETS / NUT & SADDLE	Os / Knochen
FINITION / FINISH	Brillante. Vernis nitro sur la table / Hochglanzpoliert. Nitrolackierte Decke
CORDES / SAITE	D'Addario EXP 44 Extra Hard Tension D'Addario

Nous nous réservons le droit de changer le design et les spécifications de nos produits sans avertissement préalable /
Wir behalten uns das Recht vor Produktdesign oder -spezifikationen ohne weitere Vorankündigung und ohne daraus entstehenden Verpflichtungen, zu verändern.

OPTIONS / OPTIONEN

TABLE / DECKE	Épicéa / Fichte 9 P A (6214)
GAUCHER / LINKSHÄNDER	9 P LH (6519)
TAILLES SPÉCIALES / SONDERGRÖSSEN	7/8 (848), 1/2 (852)

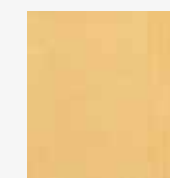

9 P A
(6214)



Cette guitare est construite à la main par une équipe réduite d'artisans, qui appliquent leur bon travail et prennent soin des guitares élaborées jusqu'au dernier détail, et ils obtiennent un saut qualitatif dans leur construction et leur finition.

Cet instrument intègre le sillet de tête et de chevalet en os, un matériau traditionnellement utilisé et dont les capacités vibratoires sont exceptionnelles.

En ce qui concerne la table, un vernis nitro a été utilisé sur le modèle 8 P, un type de vernis qui permet à la table de vibrer encore plus et, de cette façon, d'obtenir plus de son.

La mécanique est un design exclusif d'Alhambra qui donne un signe esthétique distinctif et de qualité supérieure.

Diese Gitarre wird von einer Hand voll Gitarrenbauern zusammengesetzt, die jedes handwerkliche Detail in Klang und Optik prüfen.

Steg und Sattel sind aus Knochen, das Material mit dem besten Schwingungsverhalten und Tradition im Gitarrenbau.

Auch unterstützt ist das Schwingungsverhalten durch den Einsatz von Nitrolack. Die hochwertigen Mechaniken tragen ein eigenes Design aus dem Hause Alhambra.

TAILLE / MASSE

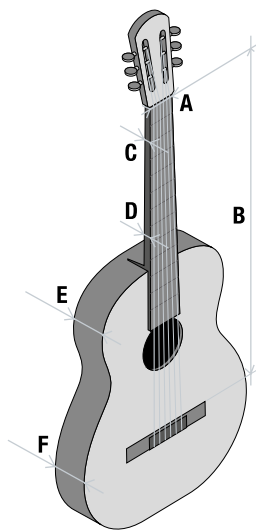

8 P (817)	
A	52
B	650
C	22
D	25
E	95
F	102

BARRAGE / BELEISTUNG

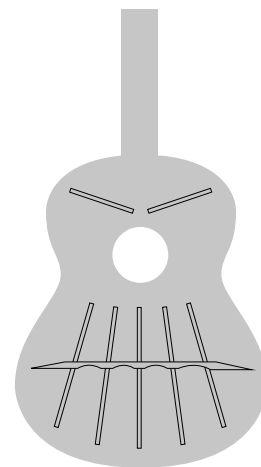

Bridge

CARACTÉRISTIQUES / MERKMALE

TABLE / DECKE // QUALITÉ / QUALITÄT	Cèdre massif / Massive Zederndecke (<i>Thuja Plicata</i>) // "AA+"
CORPS / ZARGEN & BODEN	Palissandre d'Inde massif / Massives indisches Palisander (<i>Dalbergia Latifolia</i>)
MANCHE / HALS	Cèdre. Renforcé avec ébène. Ergoneck / Zeder. Ebenholz-verstärkter Hals. Ergoneck (<i>Cedrela Odorata</i>)
TOUCHE / GRIFFBRETT	Ébène / Ebenholz (<i>Diospyros Crassiflora</i>)
MÉCANIQUES / STIMMECHANIK	Luxury A
SILLETS / NUT & SADDLE	Os / Knochen
FINITION / FINISH	Brillante. Vernis nitro sur la table / Hochglanzpoliert. Nitrolackierte Decke
CORDES / SAITE	D'Addario EXP 44 Extra Hard Tension ➔ D'Addario

Nous nous réservons le droit de changer le design et les spécifications de nos produits sans avertissement préalable / Wir behalten uns das Recht vor Produktdesign oder -spezifikationen ohne weitere Vorankündigung und ohne daraus entstehenden Verpflichtungen, zu verändern.

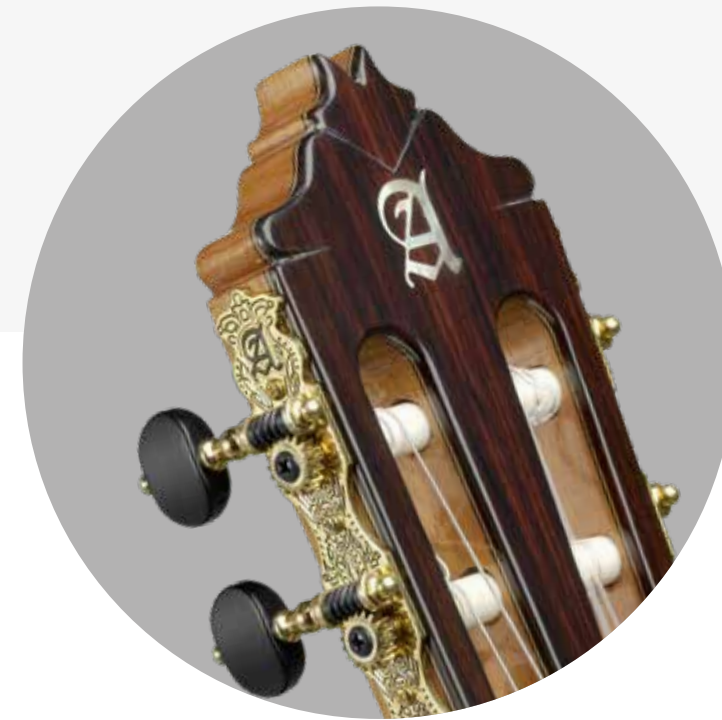

Ces guitares de niveau conservatoire, sont l'un des modèles traditionnels des guitares Alhambra et répondent aux exigences d'une guitare de concert.

Le 7 C Classic, ainsi que le 7 P Classic, sont deux modèles inspirés du passé, conçus et fabriqués dans le présent, pour être toujours à la tête du monde de la construction de guitares. Les deux modèles sont en table de cèdre massif de haute qualité et des barrages exclusifs. Disponible en éclisses et dos en sapelli massif (7 C Classic) ou bois de palissande d'Inde (7 P Classic). La série Classic a une richesse de détails esthétiques, qui font la différence du reste.

L'utilisation d'épicéa allemand pour la table du modèle 7 P A, en plus d'offrir une couleur plus claire au niveau esthétique, génère des caractéristiques sonores différentes, une autre couleur du son.

Le son est plus long et l'évolution de la guitare au fil du temps est beaucoup plus grande. Il s'adapte aussi à l'ambiance plus lentement que le cèdre.

On dit généralement que les guitares en table d'épicéa sont plus appropriées pour les salles avec un son "sec".

Diese Gitarren aus der „Conservatorio“ Linie sind äußerst hochwertige Konzertgitarren.

Sowohl das Modell 7 C Classic als auch das Modell 7 P Classic sind in der Vergangenheit inspiriert und in der Gegenwart mit dem heutigen Standart gebaut. Beide werden mit massiver Zederdecke gefertigt und speziell beleistet. Das Modell 7 C Classic hat einen massiven Sapelli Korpus während das Modell 7 P Classic einen massiven Palisander Korpus hat. Das Modell 7 ist optisch schön und hebt sich vom Rest ab.

Optional ist es mit deutscher Fichtendecke zu haben, als Modell 7 P A. Die Fichte bietet optisch und klanglich eine Veränderung.

Fichte ist heller und braucht länger um den Klang zu entfalten. Man sagt sie sei gut für Konzertsäle mit trockenem Klang.

TAILLE / MASSE

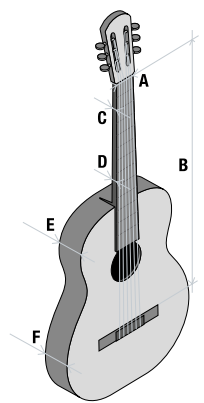

	7 P Classic, 7 C Classic (2304, 2303)	7 P A (813)
A	52	52
B	650	650
C	21,5	22
D	23,5	25
E	95	100
F	102	106

BARRAGE / BELEISTUNG

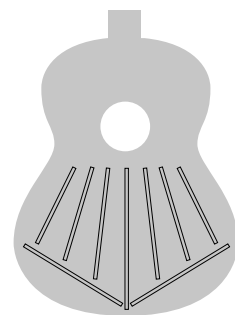

7 P A (813)
Classical 5

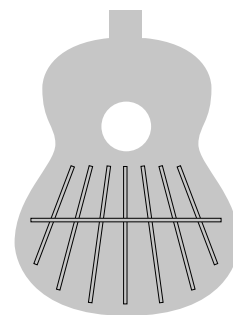

7 C Classic, 7 P Classic (2304, 2303)
50 Aniversario

CARACTÉRISTIQUES / MERKMALE

TABLE / DECKE // QUALITÉ / QUALITÄT	Cèdre massif / Épicéa massif / Massive Zederdecke / Massive Fichtendecke (<i>Thuja Plicata / Picea Abies</i>) // "AA"
CORPS / ZARGEN & BODEN	Sapelli massif / Massiv Sapelli (<i>Entandrophragma Cylindricum</i>) 7 C Classic Palissandre d'Inde massif / Massives indisches Palisander (<i>Dalbergia Latifolia</i>) 7 P Classic, 7 P A
MANCHE / HALS	Acajou. Renforcé avec ébène / Sapelli. Ebenholz-verstärkter Hals (<i>Khaya Ivorensis</i>) * * Ergoneck en Série Classic / Ergoneck in Classic Serien
TOUCHE / GRIFFBRETT	Ébène / Ebenholz (<i>Diospyros Crassiflora</i>)
MÉCANIQUES / STIMMECHANIK	Golden A
SILLETS / NUT & SADDLE	Mélamine / Melamin
FINITION / FINISH	Brillante / Hochglanzpoliert
CORDES / STRINGS	D'Addario EXP 44 Extra Hard Tension

Nous nous réservons le droit de changer le design et les spécifications de nos produits sans avertissement préalable / Wir behalten uns das Recht vor Produktdesign oder -spezifikationen ohne weitere Vorankündigung und ohne daraus entstehenden Verpflichtungen, zu verändern.



7 P A
(813)

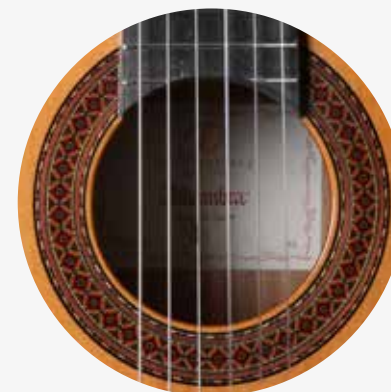

7 P Classic
(2303)

7 C Classic
(2304)



7 P Classic
(2303)

7 P A
(813)

Dans le modèle 6 P de Guitares Alhambra, on trouve une guitare avec une construction de haute qualité artisanale, où on peut souligner les qualités de la table en cèdre sélectionnée, ce qui permet d'obtenir un son chaud, avec des tons arrondis et le volume puissant.

La construction générale du modèle 6 P correspond avec les caractéristiques d'une guitare de concert.

Une action des cordes confortable et une table d'harmonie conçue avec la largeur de concert, qui produisent un son puissant et profond, qui met en évidence la qualité des basses.

Il faut attirer l'attention sur la grande distance entre les cordes et la table, un design qui rappelle les guitares utilisées par le guitariste célèbre Andrés Segovia, et contribue à améliorer les qualités de cet instrument et obtenir une bonne projection et "sustain".

Das Modell 6 P von Alhambra ist eine hochwertige, handgefertigte Gitarre die mit ihrer Zederdecke Wärme, runde Töne und ein ordentliches Volumen übermittelt.

Gebaut ist diese Gitarre als Konzertgitarre. Eine bequeme Saitenlage, und ein konzertgerechter breiter Klangkörper führen zu einem tief gehenden Klang, bei dem die Bässe besonders zum Vorschein kommen.

Besonders ist der Abstand der Saiten zur Decke, was an die Gitarren des Andrés Segovia erinnert. Somit werden Qualitäten der Gitarre wie der Sustain hervorgehoben.

TAILLE / MASSE

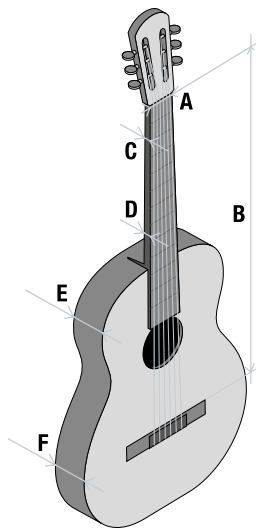

6 P (812)	
A	52
B	650
C	22
D	25
E	100
F	106

BARRAGE / BELEISTUNG

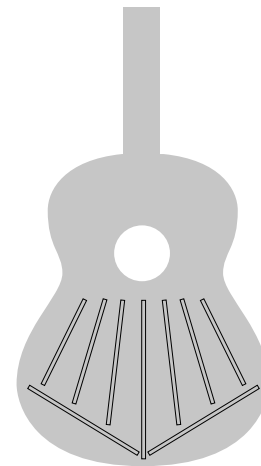

Classical 5

CARACTÉRISTIQUES / MERKMALE

TABLE / DECKE // QUALITÉ / QUALITÄT	Cèdre massif / Massive Zederdecke (<i>Thuja Plicata</i>) // "AA"
CORPS / ZARGEN & BODEN	Palissandre d'Inde / India Palisander (<i>Dalbergia Latifolia</i>)
MANCHE / HALS	Acajou. Renforcé avec ébène / Sapelli. Ebenholz-verstärkter Hals (<i>Khaya Ivorensis</i>)
TOUCHE / GRIFFBRETT	Ébène / Ebenholz (<i>Diospyros Crassiflora</i>)
MÉCANIQUES / STIMMECHANIK	Golden A
SILLETS / NUT & SADDLE	Mélamine / Melamin
FINITION / FINISH	Brillante / Hochglanzpoliert
CORDES / SAITE	D'Addario EXP 44 Extra Hard Tension 

Nous nous réservons le droit de changer le design et les spécifications de nos produits sans avertissement préalable / Wir behalten uns das Recht vor Produktdesign oder -spezifikationen ohne weitere Vorankündigung und ohne daraus entstehenden Verpflichtungen, zu verändern.



Cet instrument est construit avec des matériaux de toute première qualité pour le manche, la table, les éclisses et le dos en palissandre d'Inde et le touche en ébène. Avec tout cela on obtient une guitare très robuste et appropriée pour interpréter de nombreux styles musicaux, confortables et avec un bon son.

Pour la construction de la table du modèle 5 P, élément qui influence le plus sur le son de la guitare, on a utilisé un calibrage spécial. Avec la conception du barrage, composé de sept barres, deux d'entre eux sur la partie en bas on obtient un son spécial et caractéristique des guitares Alhambra.

Ce détail de construction, contribue à obtenir un instrument plus résistant, mais en même temps léger, ainsi que l'amélioration du son, en lui donnant plus de corps, de chaleur et de richesse.

Dieses Modell ist nur mit fein ausgewählten Hölzern gebaut und beinhaltet indisches Palisander für Korpus und Ebenholz für das Giffbrett. Eine robuste Gitarre, die sich in jedem Musikstil wie zu Hause fühlt. Um das Modell 5 P zu bauen wurde eine spezielle Beleistung entwickelt. Diese besteht aus 7 Leisten, 2 davon im unteren Teil der Decke und bezaubern mit dem Alhambra Klang. Dieses Detail trägt zur Stabilität bei während das Gewicht trotzdem leicht gehalten wird. All das spiegelt sich positiv im Klang wider.

TAILLE / MASSE

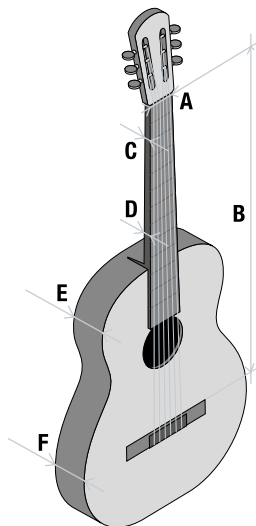

	5 P (809)	5 P 7/8 (847)
A	52	50
B	650	636
C	22	21
D	25	23
E	95	94
F	102	102

BARRAGE / BELEISTUNG

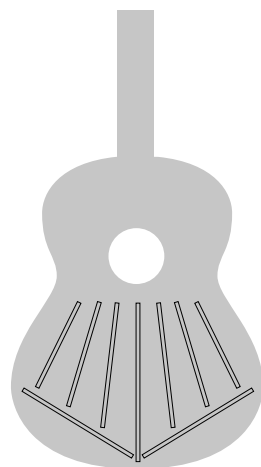

Classical 5

CARACTÉRISTIQUES / MERKMALE

TABLE / DECKE // QUALITÉ / QUALITÄT	Cèdre massif / Épicéa massif / Massive Zederdecke / Massive Fichtendecke (<i>Thuja Plicata / Picea Abies</i>) // "AA"
CORPS / ZARGEN & BODEN	Palissandre d'Inde / India Palisander (<i>Dalbergia Latifolia</i>)
MANCHE / HALS	Acajou. Renforcé avec ébène / Sapelli. Ebenholz-verstärkter Hals (<i>Khaya Ivorensis</i>)
TOUCHE / GRIFFBRETT	Ébène / Ebenholz (<i>Diospyros Crassiflora</i>)
MÉCANIQUES / STIMMECHANIK	Golden A
SILLETS / NUT & SADDLE	Mélamine / Melamin
FINITION / FINISH	Brillante / Hochglanzpoliert
CORDES / SAITE	D'Addario EXP 44 Extra Hard Tension

OPTIONS / OPTIONEN

TABLE / DECKE	Épicéa / Fichte 5 P A (6209)
GAUCHER / LINKSHÄNDER	5 P LH (6509)
TAILLES SPÉCIALES / SONDERGRÖSSEN	7/8 (847)
PRÉAMPLI / PREAMP	FISHMAN Clásica M (E1) (6809) FISHMAN Flex M Blend (E8) (7028)

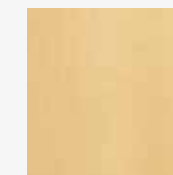

5 P A
(6209)



La guitare 4 P est le modèle le plus emblématique de Guitares Alhambra. Un instrument qui a créé une tendance et plusieurs adeptes dans le monde entier.

C'est un modèle construit à la main et qui incorpore dans sa construction le palissandre d'Inde pour les éclisses et le dos. La touche est en bois d'ébène de haute qualité. Un bois très dur, qui résiste à l'activité continue de la main gauche.

En plus, nous pouvons apprécier dans ce modèle que les mécaniques dorées soulignent ses caractéristiques esthétiques, en même temps, elles permettent un ajustement précis pour l'activité d'interprétation appropriée.

Das Modell 4 P ist das emblematischste Modell von Alhambra. Weltweit bekannt und beliebt ist die Gitarre aus ostindischem Palisander mit erstklassigem Ebenholz-Griffbrett. Dieses harte Holz versichert eine Beständigkeit mit der Arbeit der linken Hand. Hochwertige vergoldete Mechaniken sind auch verbaut.

TAILLE / MASSE

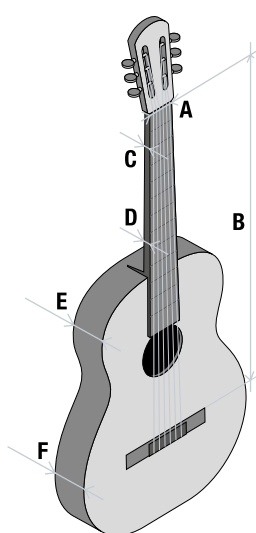

	4 P (807)	4 P 3/4 (844)	4 P 7/8 (7847)
A	52	48	50
B	650	610	636
C	22	20	21
D	25	23	23
E	95	86	94
F	102	92	102

BARRAGE / BELEISTUNG

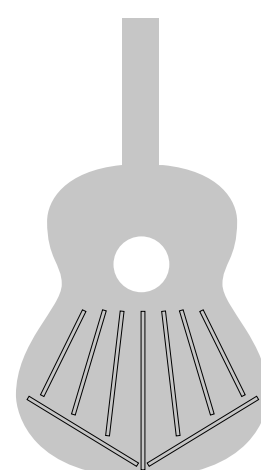

Classical 5

CARACTÉRISTIQUES / MERKMALE

TABLE / DECKE // QUALITÉ / QUALITÄT	Cèdre massif / Épicéa massif / Massive Zederdecke / Massive Fichtendecke (Thuja Plicata / Picea Abies) // "AA"
CORPS / ZARGEN & BODEN	Palissandre d'Inde / India Palisander (Dalbergia Latifolia)
MANCHE / HALS	Acajou / Sapelli (Khaya Ivorensis)
TOUCHE / GRIFFBRETT	Ébène / Ebenholz (Diospyros Crassiflora)
MÉCANIQUES / STIMMECHANIK	Golden A
SILLETS / NUT & SADDLE	Mélamine / Melamin
FINITION / FINISH	Brillante / Hochglanzpoliert
CORDES / SAITE	D'Addario EXP 44 Extra Hard Tension 

OPTIONS / OPTIONEN

TABLE / DECKE	Épicéa / Fichte 4 P A (6207)
GAUCHER / LINKSHÄNDER	4 P LH (6507)
PORE OUVERT / OFFENPORIGE LACKIERUNG	4 P OP (7840)
TAILLES SPÉCIALES / SONDERGRÖSSEN	3/4 (844), 7/8 (7847)
PRÉAMPLI / PREAMP	FISHMAN Clásica M (E1) (6814)

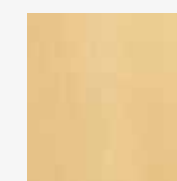

4 P A
(7207)



4 OP
(7840)



La caractéristique la plus importante est la construction en bois Zircote pour les éclisses et le dos, un bois extraordinairement beau, avec un son qui pourrait être décrit comme profond, un son très espagnol.

L'effet du zircote génère des instruments uniques, en raison des contrastes que les mailles de ce bois tirent sur les éclisses et le dos. Bien que chaque guitare est toujours unique, dans ce cas on peut dire que les différences sont plus évidentes entre l'une et l'autre.

En ce qui concerne le manche, l'instrument est conçu en utilisant le manche appelé ergoneck, un manche étroit, dans ce cas construit en acajou, qui offre beaucoup de confort dans l'interprétation.

Das wohl auffälligste Merkmal dieser Gitarre ist der Korpus aus Zircote. Dieses Holz ist besonders schön und hat einen tiefen, typisch spanischen Klang. Das Holzgewebe bildet wunderschöne und individuelle Kontraste in jedem Instrument. Der „Ergoneck“, ein schlanker Hals aus Samanguila unterstützt bequemstes Spielen.

TAILLE / MASSE

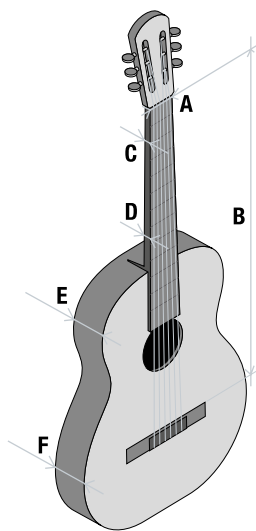

Iberia Zircote (8806)	
A	52
B	650
C	21,5
D	23,5
E	95
F	102

BARRAGE / BELEISTUNG

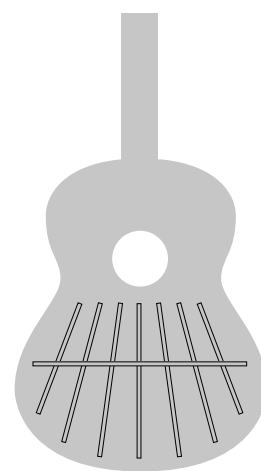

50 Aniversario

CARACTÉRISTIQUES / MERKMALE

TABLE / DECKE // QUALITÉ / QUALITÄT	Cèdre massif / Massive Zederdecke (<i>Thuja Plicata</i>) // "A+"
CORPS / ZARGEN & BODEN	Zircote / Zircote (<i>Cordia Dodecandra</i>)
MANCHE / HALS	Acajou / Sapelli (<i>Khaya Ivorensis</i>)
TOUCHE / GRIFFBRETT	Palissandre d'Inde / Palisander (<i>Dalbergia Latifolia</i>)
MÉCANIQUES / STIMMECHANIK	Golden A
SILLETS / NUT & SADDLE	Mélamine / Melamin
FINITION / FINISH	Brillante / Hochglanzpoliert
CORDES / SAITE	D'Addario EXP 44 Extra Hard Tension ➤ D'Addario

Nous nous réservons le droit de changer le design et les spécifications de nos produits sans avertissement préalable / Wir behalten uns das Recht vor Produktdesign oder -spezifikationen ohne weitere Vorankündigung und ohne daraus entstehenden Verpflichtungen, zu verändern.



La guitare Alhambra modèle 3 C est une guitare artisanale, où tous les détails de l'artisanat et de l'esthétique ont été soignés, et c'est un pas de plus dans la gamme d'étude, un instrument robuste et polyvalent avec un ton merveilleux.

Avec un son doux et une finition de très bonne qualité, c'est un excellent choix pour travailler la technique, un pari sûr pour débiter dans l'étude de la guitare.

Le modèle 3 C est disponible en table en cèdre ou en épicéa, toujours massif et construit avec des bois sélectionnés.

Aussi disponible en Pan Coupé (CW) et caisse étroite (CT)

Das Modell 3 C ist eine handgefertigte Gitarre, bei der viel Wert auf Details und Optik gelegt wird. Robust, vielseitig und mit einem fantastischen Klang.

Der weiche Klang zusammen mit einer hochwertigen Verarbeitung unterstützen beim Erlernen von Techniken den Schritt in die Gitarrenwelt.

Zeder und Fichte sind Optionen für die massive Decke.

Auch erhältlich als Cutaway Modell (CW) und Thinline (CT)

OPTIONS / OPTIONEN

TABLE / DECKE	Épicéa / Fichte 3 C A (6204)
GAUCHER / LINKSHÄNDER	3 C LH (6504)
PORE OUVERT / OFFENPORIGE LACKIERUNG	3 C OP (7830)
TAILLES SPÉCIALES / SONDERGRÖSSEN	3/4 (843), 7/8 (846), 1/2 (850)
PRÉAMPLI / PREAMP	FISHMAN Clásica M (E1) (6804)

TAILLE / MASSE

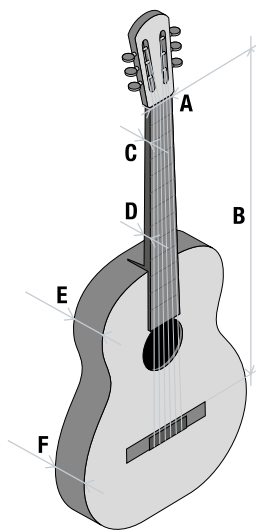

	3 C (804)	3 C 3/4 (843)	3 C 7/8 (846)	3 C 1/2 (850)
A	52	48	50	48
B	650	610	636	544
C	22	20	21	20
D	25	23	23	23
E	95	86	94	86
F	102	92	102	92

BARRAGE / BELEISTUNG

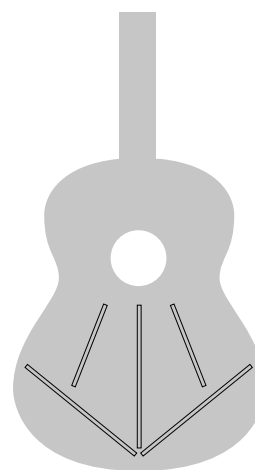

Classical 3

CARACTÉRISTIQUES / MERKMALE

TABLE / DECKE // QUALITÉ / QUALITÄT	Cèdre massif / Épicéa massif / Massive Zederdecke / Massive Fichtendecke (<i>Thuja Plicata / Picea Abies</i>) // "A+"
CORPS / ZARGEN & BODEN	Sapelli / Sapelli (<i>Entandrophragma Cylindricum</i>)
MANCHE / HALS	Acajou / Sapelli (<i>Khaya Ivorensis</i>)
TOUCHE / GRIFFBRETT	Palissandre d'Inde / Palisander (<i>Dalbergia Latifolia</i>)
FILETS / EINLAGE	2 filets / 2 Randeinlagen
MÉCANIQUES / STIMMECHANIK	Silver A
SILLETS / NUT & SADDLE	Mélamine / Melamin
FINITION / FINISH	Brillante / Hochglanzpoliert
CORDES / SAITE	D'Addario EXP 44 Extra Hard Tension



3 C A
(6204)

3 OP
(7830)



Nous nous réservons le droit de changer le design et les spécifications de nos produits sans avertissement préalable / Wir behalten uns das Recht vor Produktdesign oder -spezifikationen ohne weitere Vorankündigung und ohne daraus entstehenden Verpflichtungen, zu verändern.

Un instrument d'étude avec la puissance, la qualité sonore et la large gamme de tons, toujours avec la table massive, est disponible en cèdre ou en épicéa.

Lorsque vous jouez pour la première fois sur le modèle 2 C de Guitares Alhambra, vous profitez d'une guitare avec beaucoup de volume et clarté. Un instrument qui fournit une large gamme de sons pour créer différents types de timbre et de couleur dans le son.

Cet instrument, étant approprié pour le début de l'étude, offre de nombreuses possibilités d'interprétation, et il peut être utilisé pour différents styles.

Eine Schülorgitarre mit Kraft, Klangqualität und massiver Decke, sowohl Zeder als auch Fichte.

Wenn man das Modell 2 C zum ersten Mal spielt fallen ein sattes Volumen, Klarheit im Klang und eine breit gefächerte Reichweite im Ton auf.

Somit ist diese Gitarre für Anfänger in jedem Musikstil geeignet.

OPTIONS / OPTIONEN

TABLE / DECKE

Épicéa / Fichte **2 C A (6203)**

TAILLE / MASSE

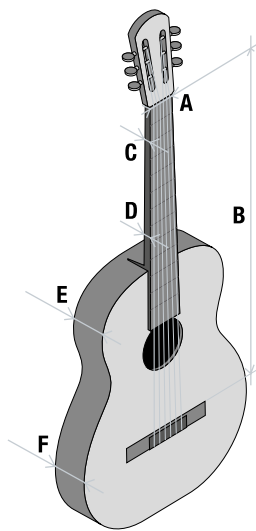

2 C (803)	
A	52
B	650
C	22
D	25
E	95
F	102

BARRAGE / BELEISTUNG

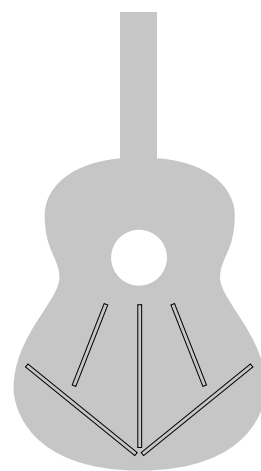

Classical 3

CARACTÉRISTIQUES / MERKMALE

TABLE / DECKE // QUALITÉ / QUALITÄT	Cèdre massif / Épicéa massif / Massive Zederdecke / Massive Fichtendecke (<i>Thuja Plicata / Picea Abies</i>) // "A+"
CORPS / ZARGEN & BODEN	Sapelli / Sapelli (<i>Entandrophragma Cylindricum</i>)
MANCHE / HALS	Acajou / Sapelli (<i>Khaya Ivorensis</i>)
TOUCHE / GRIFFBRETT	Palissandre d'Inde / Palisander (<i>Dalbergia Latifolia</i>)
FILETS / EINLAGE	2 filets / 2 Randeinlagen
MÉCANIQUES / STIMMMECHANIK	Superior A
SILLETS / NUT & SADDLE	Mélamine / Melamin
FINITION / FINISH	Brillante / Hochglanzpoliert
CORDES / SAITE	D'Addario EXP 44 Extra Hard Tension

Nous nous réservons le droit de changer le design et les spécifications de nos produits sans avertissement préalable / Wir behalten uns das Recht vor Produktdesign oder -spezifikationen ohne weitere Vorankündigung und ohne daraus entstehenden Verpflichtungen, zu verändern.

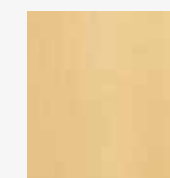
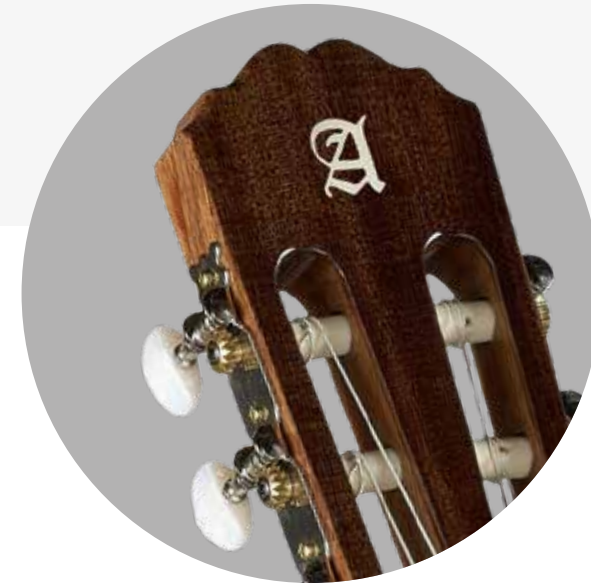

2 C A
(6203)



Un instrument pour le début dans l'étude de la guitare, avec de très bonnes caractéristiques, une finition parfaite, des bois de qualité et un poids léger. La hauteur des cordes et le choix des frettes en alpaca contribuent à rendre le modèle 1 C très confortable, un instrument très approprié pour débiter à l'étude de l'art de la guitare.

Un confort qui, avec les avantages sonores et esthétiques, récompense l'effort de l'étudiant de cet art.

Fabriqué à la main et avec des bois sélectionnés.

Ein Instrument für Einsteiger das mit hochwertigen Materialien gebaut ist, wenig wiegt und sehr gut verarbeitet ist. Eine gute Saitenlage und Bünde aus Neusilber tragen dazu bei, dass das Modell 1 C bequem ist und sich somit sehr für einen Einstieg in die Gitarrenwelt eignet.

Handgemacht mit vorsichtig ausgewähltem Holz.

OPTIONS / OPTIONEN

COLOR / COLOR	1 C Black Satin (7232)
GAUCHER / LINKSHÄNDER	1 C LH (6502)
PORE OUVERT / OFFENPORIGE LACKIERUNG	1 OP 3/4 (7842), 1 OP 7/8 (7845), 1 OP 1/2 (7848)
PRÉAMPLI / PREAMP	FISHMAN Clásica II (EZ) (6801) FISHMAN Clásica M (E1) (6802)

TAILLE / MASSE

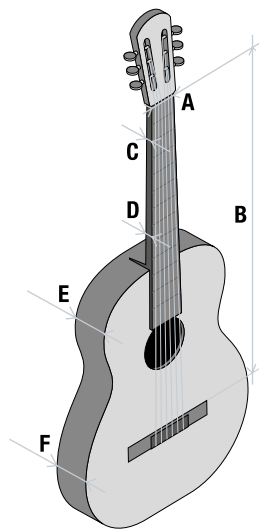

	1 C (802)	1 C 3/4 (842)	1 C 7/8 (845)	1 C 1/2 (877)
A	52	48	50	48
B	650	610	636	544
C	22	20	21	20
D	25	23	23	23
E	95	86	94	86
F	102	92	102	92

BARRAGE / BELEISTUNG

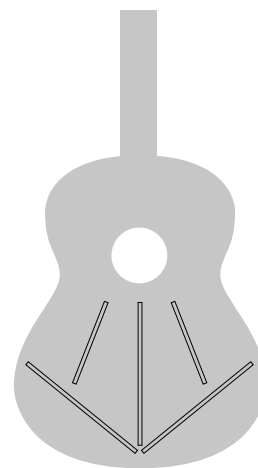

Classical 3

CARACTÉRISTIQUES / MERKMALE

TABLE / DECKE // QUALITÉ / QUALITÄT	Cèdre massif / Solid red cedar (<i>Thuja Plicata</i>) // "A+"
CORPS / ZARGEN & BODEN	Sapelli / Sapelli (<i>Entandrophragma Cylindricum</i>)
MANCHE / HALS	Acajou / Sapelli (<i>Khaya Ivorensis</i>)
TOUCHE / GRIFFBRETT	Palissandre d'Inde / Palisander (<i>Dalbergia Latifolia</i>)
FILETS / EINLAGE	Un filet / 1 Randeinlage
MÉCANIQUES / STIMMECHANIK	Standard
SILLETS / NUT & SADDLE	Mélamine / Melamin
FINITION / FINISH	Brillante / Hochglanzpoliert
CORDES / SAITE	D'Addario EXP 44 Extra Hard Tension

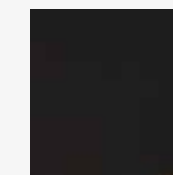
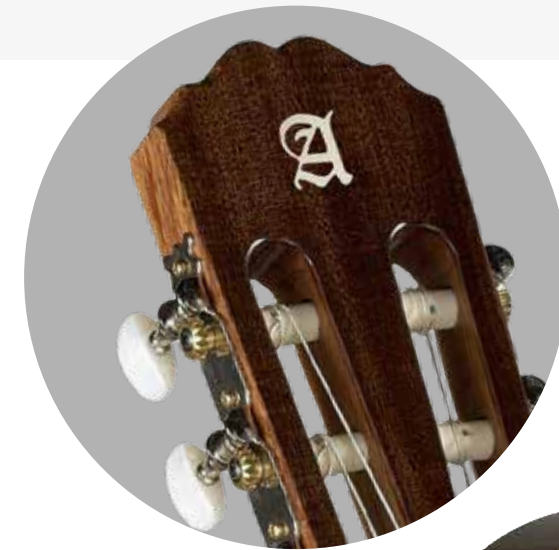

1 C Black Satin
(7232)

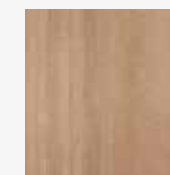

1 OP 3/4
(7842)

Nous nous réservons le droit de changer le design et les spécifications de nos produits sans avertissement préalable / Wir behalten uns das Recht vor Produktdesign oder -spezifikationen ohne weitere Vorankündigung und ohne daraus entstehenden Verpflichtungen, zu verändern.

Une guitare fruit de l'expérience et de l'optimisation des processus chez Guitares Alhambra. Très appropriée pour les débutants et pour accompagner.

Cet instrument est le résultat de la gestion et la réutilisation des matières premières utilisées pour sa construction ainsi que la réduction des processus de vernissage et de la consommation d'énergie. En outre, il est important de remarquer que l'Alhambra Z-Nature, comme le reste des guitares Alhambra, est fabriquée artisanalement en Espagne. Avec tout cela, nous avons réussi à obtenir un son très naturel et caractéristique des Guitares Alhambra.

Un processus de production entièrement maîtrisé et avec toutes les garanties dans le produit, le respect de l'environnement, la responsabilité sociale et le contrôle des produits toxiques.

Die Nature ist ein weiteres Werk aus den Forschungen und optimierten Prozessen des Alhambra Werkes.

Sie ist sehr dazu geeignet zu begleiten oder den Anfang in die Gitarrenwelt zu finden.

Die Z-Nature ist ein Prachtbeispiel für optimale Nutzung der Materialien, des Lackes und einem niedrigen Energieverbrauch bei ihrer Herstellung.

Und dennoch ist sie, wie alle Alhambra Gitarren, in unseren Werken in Spanien per Handarbeit gebaut.

Durch und durch eine nachhaltig gebaute Gitarre.

TAILLE / MASSE

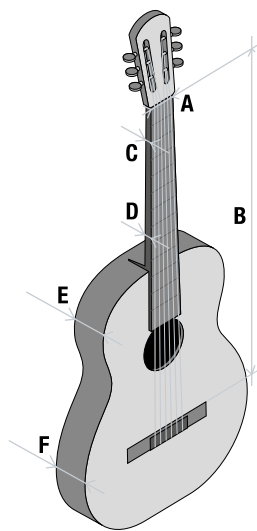

Z-Nature (7800)	
A	52
B	650
C	22
D	25
E	95
F	102

BARRAGE / BELEISTUNG

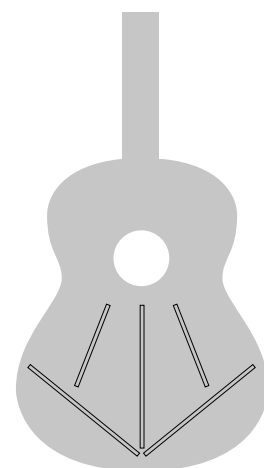

Classical 3

CARACTÉRISTIQUES / MERKMALE

TABLE / DECKE // QUALITÉ / QUALITÄT	Cèdre massif / Massive Zederdecke (<i>Thuja Plicata</i>) // "A"
CORPS / ZARGEN & BODEN	Sapelli / Sapelli (<i>Entandrophragma Cylindricum</i>)
MANCHE / HALS	Acajou. Talon EET / Sapelli. EET-Halsfuß (<i>Khaya Ivorensis</i>)
TOUCHE / GRIFFBRETT	Palissandre d'Inde / Palisander (<i>Dalbergia Latifolia</i>)
FILETS / EINLAGE	1 filet / 1 Randeinlage
MÉCANIQUES / STIMMECHANIK	Standard
SILLETS / NUT & SADDLE	Mélamine / Melamin
FINITION / FINISH	Pore ouvert / Offenporige Lackierung
CORDES / SAITE	D'Addario EXP 44 Extra Hard Tension 

Nous nous réservons le droit de changer le design et les spécifications de nos produits sans avertissement préalable / Wir behalten uns das Recht vor Produktdesign oder -spezifikationen ohne weitere Vorankündigung und ohne daraus entstehenden Verpflichtungen, zu verändern.



Custom Collection Exotic Woods

La Série **Custom Collection Exotic Woods** offre des guitares 100% personnalisées parmi le choix de différents bois exotiques et de finitions.

Ébène blanc ou bois d'olivier, libres du certificat CITES, palissandre d'Inde et cocobolo sont les bois à choisir pour le corps, utilisés pour les modèles classiques et flamencos.

Pour la table vous pouvez choisir entre le cèdre et l'épicéa. Touche et filets de tour de caisse sont faits en ébène.

En plus, vous pouvez choisir la couleur des boutons des mécaniques entre blanc et noir, ainsi que la finition de la guitare, pore ouvert ou brillante.

Des bois exotiques qui créent des instruments uniques avec un son puissant et très espagnol.

Im Rahmen der „Custom Collection Exotic Woods“ werden auf Grund der Verwendung verschiedenster exotischer Hölzer und diverser Lackierungen auf Kundenwünsche anpassbare Gitarren angeboten.

„White Ebony“ (eine besonders exotische Art Ebenholz), Olivenholz (beides Citesfrei), Indisches Palisander und Cocobolo können sowohl für klassische, als auch für Flamenco Gitarren ausgewählt werden.

Die Decke der Gitarre kann Fichte oder Zeder sein. Das Griffbrett aus Ebenholz. Die Farbe der Knöpfe an den Mechaniken sind entweder schwarz oder weiß.

Auch darf man sich zwischen lackiertem oder offen porigem (Open Pore) finish entscheiden.

Aus exotischen Hölzern entstehen Unikate mit einem kraftvollen, spanischen Klang.

TAILLE / MASSE

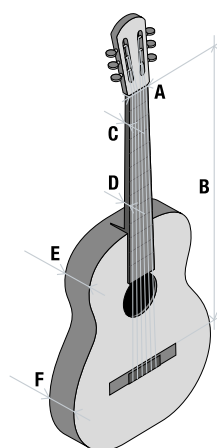

A	52
B	650
C	21,5
D	23,5
E	95
F	102

BARRAGE / BELEISTUNG

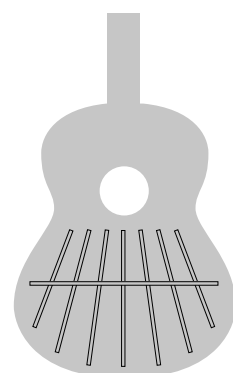

50 Aniversario

CARACTÉRISTIQUES / MERKMALE

TABLE / DECKE // QUALITÉ / QUALITÄT	Cèdre massif - Épicéa massif / Massive Zederdecke - Massive Fichtendecke (<i>Thuja Plicata / Picea Abies</i>) // "AA"
CORPS / ZARGEN & BODEN	Olivier / Olivenholz (<i>Olea europea</i>) Ébène Blanche / Weißes Ebenholz (<i>Diospyros embryopteris</i>) Palissandre d'Inde / India Palisander (<i>Dalbergia latifolia</i>) Cocobolo / Cocobolo (<i>Dalbergia retusa</i>)
MANCHE / HALS	Acajou. Renforcé avec ébène. Ergoneck / Sapelli. Ebenholz-verstärkter Hals. Ergoneck (<i>Khaya Ivorensis</i>)
TOUCHE / GRIFFBRETT	Ébène / Ebenholz (<i>Diospyros Crassiflora</i>)
MÉCANIQUES / STIMMECHANIK	Golden A - Bouton blanc ou noir / Golden A- Weißer oder Schwarzer Mechanikknopf.
SILLETS / NUT & SADDLE	Mélatamine / Melamin
FINITION / FINISH	Pore ouvert - Brillante / Offenporige Lackierung - Hochglanzpoliert
CORDES / SAITE	D'Addario EXP 44 Extra Hard Tension

Nous nous réservons le droit de changer le design et les spécifications de nos produits sans avertissement préalable / Wir behalten uns das Recht vor Produktdesign oder -spezifikationen ohne weitere Vorankündigung und ohne daraus entstehenden Verpflichtungen, zu verändern.

100%
CUSTOMIZABLE

A CHOISISSEZ LA TABLE À VOTRE PRÉFÉRENCE
ENTSCHEIDEN SIE, AUS WELCHEM HOLZ DIE DECKE GEFERTIGT SEIN SOLL



Épicéa
Fichte



Cèdre
Zederdecke

B CHOISISSEZ L'ORIGINALITÉ DE L' EXOTIC WOOD POUR VOTRE GUITARE
VERLEIHEN SIE IHRER GITARRE ORIGINALITÄT UND WÄHLEN SIE EINE VON VERSCHIEDENEN EDELHOLZARTEN



Olivier
Olivenholz



Ébène Blanche
Weißes Ebenholz



Palissandre d'Inde
India Palisander



Cocobolo
Cocobolo

C QUELLE TENDANCE EST DE VOTRE PRÉFÉRENCE?
WELCHES FINISH SOLL IHRE GITARRE HABEN?

Brillante / Hochglanz



Pore ouvert / Open pore

Brillante / Hochglanz



Pore ouvert / Open pore

D LA TOUCHE FINALE À VOTRE GUITARE
UND ZU GUTER LETZT DIE MECHANIKEN



Plus d'information et commandes
Für nähere Informationen und Bestellungen
<http://custom.alhambra.com/>



TALON EET (Environmental Efficiency Technology) EET HALSFUß (Environmental Efficiency Technology)

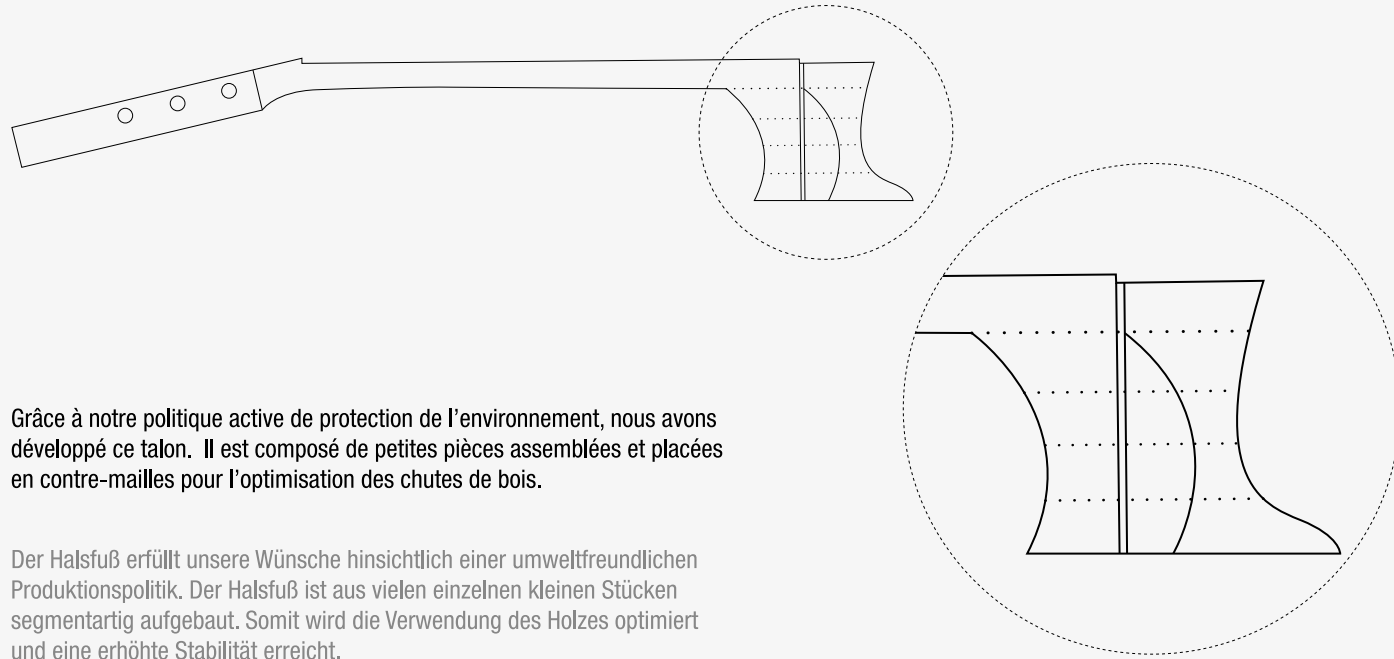

Grâce à notre politique active de protection de l'environnement, nous avons développé ce talon. Il est composé de petites pièces assemblées et placées en contre-maillages pour l'optimisation des chutes de bois.

Der Halsfuß erfüllt unsere Wünsche hinsichtlich einer umweltfreundlichen Produktionspolitik. Der Halsfuß ist aus vielen einzelnen kleinen Stücken segmentartig aufgebaut. Somit wird die Verwendung des Holzes optimiert und eine erhöhte Stabilität erreicht.

MANCHE ERGONECK ERGONECK

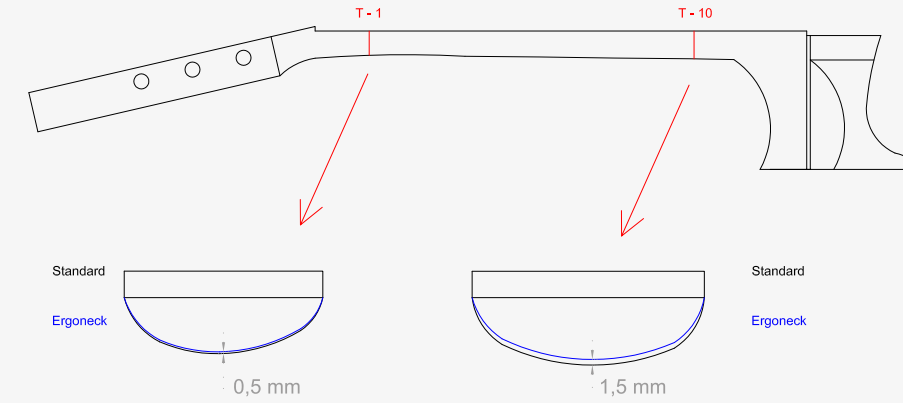

Le manche ergoneck est le résultat de la recherche continue développée par Manufacturas Alhambra pour améliorer l'ergonomie du manche et ainsi favoriser la position de la main gauche. Grâce à sa forme asymétrique, le manche ergoneck s'adapte de façon beaucoup plus naturelle au guitariste.

Der "Ergoneck"-Hals zeigt unsere beständigen Bemühungen die Ergonomie des Gitarrenhalses zu verbessern. Wodurch die Bespielbarkeit (vor allem der linken Hand) spürbar erleichtert wird. Durch die asymmetrische Form passt sich der "Ergoneck"-Hals viel besser der natürlichen Handhaltung des Gitarristen an.

MANCHE RENFORCÉ AVEC ÉBÈNE EBENHOLZ-VERSTÄRKTER HALS

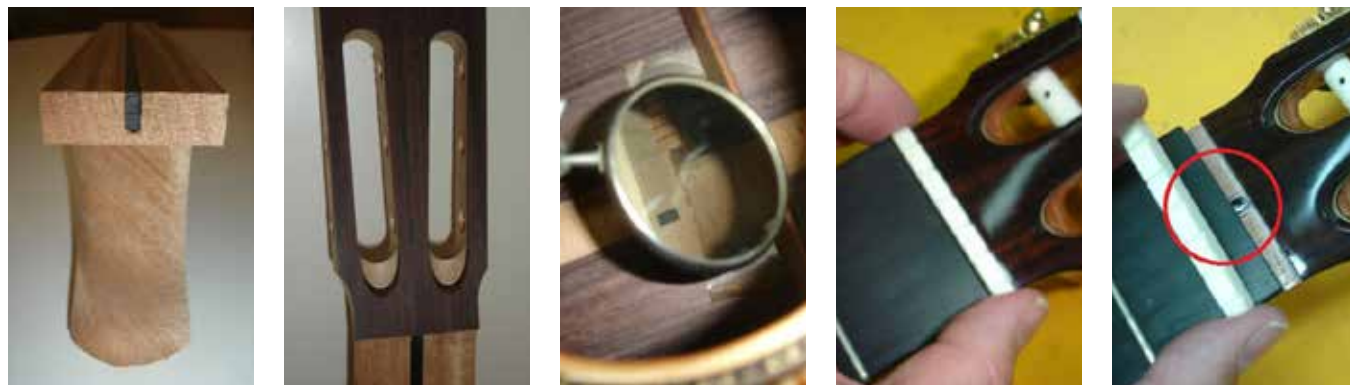

Ce renforcement confère une rigidité supplémentaire à la guitare. La tige d'ébène va de la partie inférieure du manche, intégrée dans le talon, jusqu'à la tête de l'instrument et tout le long du manche. Tous les modèles à partir du 5 P ont ce renfort qui est incorporé. Le renfort n'est visible que lors du retrait du sillet de tête et à travers la bouche comme le montrent les photos.

Die asymmetrische Form erhöht die Stabilität des Halses. Der eingelegte Ebenholzstreifen beginnt schon im unteren Teil des Halses, ist auch schon im Halsfuß eingelegt und erstreckt sich bis zum Sattel. Ab dem Modell 5P sind alle Instrumente mit dieser zusätzlichen Halsversteifung ausgestattet. Diese ist nur bei herausgenommenem Sattel oder durch das Schalloch sichtbar, wie auf den Fotos zu sehen ist.



A

Alhambra®

GUITARRAS



ALHAMBRA
Entreprise espagnole
Spanische Firma



Classiques / Klassik

Flamencas / Flamenco

Acoustiques / Akustische

Semi-acoustiques / Halbakustische

Traditionnelles / Traditionelle



MANUFACTURAS ALHAMBRA S.L.

Duquesa de Almodóvar, 17
E-03830 MURO DE ALCOY
(Alicante) ESPAÑA

Tel. +34 965 530 011

www.alhambrasl.com
info@alhambrasl.com



8 000922 411177